

# COMUNE DI LUISAGO (CO)

## PIANO ATTUATIVO N° 2

Via alla Cava  
AMBITO RESIDENZIALE A VOLUMETRIA ASSEGNATA  
Art. 32 N.t.a. - PdR

### PROGETTO DEFINITIVO

<b>Committente</b> <b>IGEA S.r.l.</b> Via Rezzonico, 39 22100 Como (CO) Tel. e fax 031/928.019 Email: igeariedilizia@legalmail.it <i>Giuliana Polte</i>		<b>Progetto</b> <b>Studio Tecnico</b> <b>Ing. Enrico Tettamanti</b> <i>ingegnere civile</i> Via Volta, 1 22070 LUISAGO (CO) Tel. e fax 031/928.769 Albo Ingegneri provincia di Como n. 1877/A		<b>Direzione Lavori</b> <b>Studio Tecnico</b> <b>Ing. Enrico Tettamanti</b> <i>ingegnere civile</i> Via Volta, 1 22070 LUISAGO (CO) Tel. e fax 031/928.769 Albo Ingegneri provincia di Como n. 1877/A	
<b>Redatto</b> STE	<b>Progetto</b> PIANO ATTUATIVO N° 2 AMBITO RESIDENZIALE - Via alla Cava COMUNE DI LUISAGO (CO) Mapp. 1139-1140-1296-1297-1689-1690-2006-2241-2643-395			<b>Collaboratori</b>	
<b>Verificato</b> ZAP	<b>Titolo tavola</b> <b>RELAZIONE TECNICA</b>			<b>Elaborato n.</b> <b>A</b>	
<b>Approvato</b> ETE				<b>Fg. n.</b> di	
<b>Scala</b>	<b>Data emissione</b> Febbraio 2017			<b>File</b> D:\Dwg\Igea\Via alla Cava\PA2\Definitivo\Descrittivi\Cartigli	
<b>Stato</b> Provvisorio <input type="checkbox"/> Di massima <input type="checkbox"/> Preliminare <input type="checkbox"/> Definitivo <input checked="" type="checkbox"/> Esecutivo <input type="checkbox"/> Costruttivo <input type="checkbox"/> Variante <input type="checkbox"/>					
<b>Rev.</b>	<b>Descrizione</b>	<b>Redatto</b>	<b>Verificato</b>	<b>Approvato</b>	<b>Data</b>

Lo Studio Tecnico Ing. E. Tettamanti si riserva la proprieta' di questo disegno con la proibizione di riprodurlo o trasferirlo a terzi senza autorizzazione scritta.

## INDICE

### 0 PREMESSE PROCEDURALI

#### 1 SITUAZIONE CATASTALE

- Individuazione catastale

#### 2 SITUAZIONE URBANISTICA

- Previsioni urbanistiche vigenti
- Destinazione urbanistica dell' area soggetta a Piano Attuativo
- Prescrizioni
- Vincoli

#### 3 STATO DI FATTO

- Ubicazione, caratteristiche, accessi
- Urbanizzazioni esistenti
- Vincoli
- Superficie

#### 4 PROGETTO - DIMENSIONAMENTO

- Verifiche urbanistiche
- Standards dovuti (art. 8 – NTA Piano dei Servizi)
- Standards ceduti (art. 8 – NTA Piano dei Servizi)
- Monetizzazione
- Ulteriori aree in cessione

#### 5 PROPOSTA PROGETTUALE

- Conformità agli strumenti urbanistici vigenti
- Obiettivi della progettazione
- Opere di urbanizzazione
- Calcolo idraulico per determinazione sezione collettori acque chiare e scure.
- Inserimento ambientale
- Norme di attuazione
- Edificazione

#### 6 COMPUTO METRICO ESTIMATIVO

Riqualificazione Via Milanino / Realizzazione parcheggio pubblico

#### 7 RIEPILOGO OPERE DI URBANIZZAZIONE

#### 8 DOCUMENTAZIONE FOTOGRAFICA

## 0 - PREMESSE PROCEDURALI

La Legge Regionale n° 12 del 11.03.2005 (Legge per il Governo del territorio) detta le norme di governo del territorio lombardo, definendo forme e modalità di esercizio delle competenze spettanti alla Regione e agli enti locali, nel rispetto dei principi fondamentali dell'ordinamento statale e comunitario, nonché delle peculiarità storiche, culturali, naturalistiche e paesaggistiche che connotano la Lombardia.

L'art. 6 della medesima legge definisce gli strumenti della pianificazione comunale suddividendoli in: a) piano di governo del territorio e b) piani attuativi e atti di programmazione negoziata con valenza territoriale.

L'art. 12, primo comma, della L.R. 11.03.2005 n° 12, stabilisce che i Comuni attuino gli interventi di trasformazione e sviluppo indicati nel documento di piano del Piano di Governo del Territorio attraverso i Piani Attuativi comunali.

Il titolo II della L.R. 23.06.1997 n° 23 disciplina le norme per l'approvazione degli strumenti urbanistici attuativi e, in particolare, all' art. 6 la Competenza all'approvazione dei piani attuativi e all' art. 7 la Procedura di approvazione; mentre la D.G.R. 25.06.1997 n° 6/30267, in attuazione al citato art. 7, individua la documentazione necessaria a corredo dei Piani Attuativi.

Relativamente al caso in esame i documenti di piano del Comune di Luisago identificano, in ambito residenziale a volumetria assegnata e contrassegnato con la sigla PA2, un comparto soggetto a meccanismi convenzionali (Piano Attuativo) che sarà regolato dall' art. 32 del Piano delle Regole. I documenti di PGT identificano anche la riqualificazione delle infrastrutture di mobilità con l'identificazione di massima del nuovo tracciato del sistema viario comunale, a livello locale, atto a garantire l'interconnessione dei futuri comparti residenziali (PA1-PA2-PA3-PCS1) al sistema viabilistico esistente e all'abitato di Luisago. La necessità di una nuova viabilità a servizio dell'area in progetto è altresì sottolineata dal sopracitato art. 32 – PdR che, nell'ambito delle prescrizioni specifiche, pone in capo al PA la compartecipazione delle spese per la realizzazione della suddetta viabilità.

A tal proposito è stato depositato presso il Comune di Luisago in data 21/10/2015 il progetto definitivo, ad opera della società G.L.G. Progetti S.r.l. di Como, delle opere di urbanizzazione correlate agli ambiti residenziali soggetti a pianificazione attuativa denominati PA1, PA2 e PA3 e PCS1 consistenti nella riqualificazione di Via alla Cava, Via Garibaldi e realizzazione di una nuova rotatoria. Tale progetto prevede la suddivisione delle intere opere in "LOTTI DI INTERVENTO" differibili nel tempo ed in funzione delle rispettive competenze dei soggetti proprietari dei terreni inseriti nei Piani Attuativi. Nello specifico venivano posti a carico del PA2, per la rispettiva quota di competenza, i costi di realizzazione del Lotto 1B.

A tale scopo viene allegato contestualmente al progetto del Piano Attuativo anche il progetto esecutivo del sub Lotto 1B posto in capo agli attuatori dei PA2 e PA3 per le rispettive quote, proporzionali alla volumetria residenziale massima ammessa dall' art. 32 delle NTA-PdR. Tale progetto prevede la riqualificazione di Via alla Cava, Via Garibaldi e l'adeguamento del primo tratto di Via Fontanino.

Nello specifico, per quanto riguarda il sub Lotto 1B, si ottengono i seguenti riparti:

Volumetria massima ammessa dall' art. 32 NTA-PdR vigente:

<b>PA2:</b>	<b>mc.</b>	<b>8.900,00</b>	<b>(76%)</b>
<b>PA3:</b>	<b>mc.</b>	<b><u>2.800,00</u></b>	<b><u>(24%)</u></b>
<b>Totale PA2-PA3</b>	<b>mc.</b>	<b>11.700,00</b>	<b>(100%)</b>

Ne deriva che i costi di realizzazione desumibili dalla Relazione Tecnica e Descrittiva (Allegato A del progetto) e dal Computo metrico-estimativo (Allegato H del progetto), quantificati in € 665.879,63 IVA compresa e al lordo delle spese tecniche, sono così proporzionalmente ripartiti:

<b>PA2:</b>	<b>€ 506.068,52</b>	<b>(76%)</b>
<b>PA3:</b>	<b>€ <u>159.811,11</u></b>	<b><u>(24%)</u></b>
<b>Totale PA2-PA3</b>	<b>€ 665.879,63</b>	<b>(100%)</b>

I costi suddetti, relativi al PA2 in progetto e al netto di IVA, risultano pertanto i seguenti:

<b>Lavori a misura</b>	<b>€ 407.926,66</b>
<b>IVA 22%</b>	<b>€ 89.743,86</b>
<b>Spese tecniche</b>	<b>€ 8.398,00</b>

## 1 - SITUAZIONE CATASTALE

### INDIVIDUAZIONE CATASTALE DEL LOTTO

La società IGEA S.r.l. - Via Rezzonico, 39 - Como è proprietaria in Comune di Luisago dell'appezzamento di terreno della superficie complessiva di mq. 11.782 catastali distinta nel modo seguente:

Catasto terreni – Foglio logico 9 – Foglio effettivo 2

Mappali:	n°	1139	mq.	1.855
	n°	1140	mq.	230
	n°	1296	mq.	2.643
	n°	1297	mq.	1
	n°	1689	mq.	1.600
	n°	1690	mq.	530
	n°	2006	mq.	1.443
	n°	2241	mq.	170
	n°	2643	mq.	1.110
	n°	395	mq.	<u>2.200</u>
			mq.	<u>11.782</u> TOTALE

Seguono estratto mappa e visure catastali.



E=1502700

I Particella: 1689

## Visura per soggetto limitata ad un comune Situazione degli atti informatizzati al 03/02/2017

### 3. Immobili siti nel Comune di LUISAGO(Codice E735) - Catasto dei Terreni

N.	DATI IDENTIFICATIVI			DATI DI CLASSAMENTO			ALTRE INFORMAZIONI		
	Foglio	Particella	Sub Porz	Qualità Classe	Superficie(m²) ha are ca	Deduz.	Reddito	Dati derivanti da	Dati ulteriori
1	9	1140	-	SEMIN ARBOR 2	02 30		Dominicale Euro 1,07	Agrario Euro 1,07	VARIAZIONE D'UFFICIO del 04/02/1983 protocollo n. CO0125169 in atti dal 17/06/2009 CANCELLAZ. RIS 1 PROT. F. O. 125054/09 (n. 1555.1/2009)
2	9	1297	-	PRATO 3	00 01		Euro 0,01	Euro 0,01	VARIAZIONE D'UFFICIO del 04/02/1983 protocollo n. CO0125190 in atti dal 17/06/2009 CANCELLAZ. RIS 1 PROT. F. O. 125054/09 (n. 1556.1/2009)
3	9	1689	-	SEMIN ARBOR 2	16 00		Euro 7,44	Euro 7,44	VARIAZIONE D'UFFICIO del 04/02/1983 protocollo n. CO0125194 in atti dal 17/06/2009 CANCELLAZ. RIS 1 PROT. F. O. 125054/09 (n. 1557.1/2009)
4	9	2241	-	SEMIN ARBOR 2	01 70		Euro 0,79	Euro 0,79	VARIAZIONE D'UFFICIO del 04/02/1983 protocollo n. CO0125195 in atti dal 17/06/2009 CANCELLAZ. RIS 1 PROT. F. O. 125054/09 (n. 1558.1/2009)

**Totale: Superficie 20.01 Redditi: Dominicale Euro 9,31 Agrario Euro 9,31**

### Intestazione degli immobili indicati al n. 3

N.	DATI ANAGRAFICI	CODICE FISCALE	DIRITTI E ONERI REALI
I	IGEA S.R.L. con sede in COMO	02876050135*	(1) Proprieta per 1/1
DATI DERIVANTI DA ISTRUMENTO (ATTO PUBBLICO) del 03/02/2011 Nota presentata con Modello Unico in atti dal 22/02/2011 Repertorio n.: 21271 Rogante: MANFREDI GIANFRANCO Sede: CANTU' Registrazione: Sede: COMPRAVENDITA (n. 2931.1/2011)			

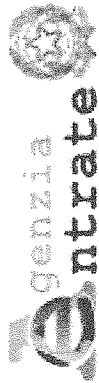

Direzione Provinciale di Como  
Ufficio Provinciale - Territorio  
Servizi Catastali

## Visura per soggetto limitata ad un comune Situazione degli atti informatizzati al 03/02/2017

Data: 03/02/2017 - Ora: 17.47.55

Visura n.: T279890 Pag: 4

Segue

### 4. Immobili siti nel Comune di LUISAGO(Codice E735) - Catasto dei Terreni

N.	DATI IDENTIFICATIVI			DATI DI CLASSAMENTO			ALTRE INFORMAZIONI				
	Foglio	Particella	Sub	Porz	Qualità Classe	Superficie(m²)	Deduz.	Reddito	Dati derivanti da	Dati ulteriori	
1	9	2006		-	BOSCO CEDUO	14 43		Dominicale Euro 2,98 L. 5.772	Agrario Euro 0,37 L. 722	FRAZIONAMENTO del 13/11/1993 protocollo n. 200287 in atti dal 03/09/2001 (n. 9608.1/1993)	Annotazione

**Immobile 1:** Annotazione: migliore precisazione di superficie

### Intestazione degli immobili indicati al n. 4

N.	IGEA S.R.L. con sede in COMO	DATI ANAGRAFICI	CODICE FISCALE	DIRITTI E ONERI REALI
1	DATI DERIVANTI DA	ISTRUMENTO (ATTO PUBBLICO) del 03/02/2011 Nota presentata con Modello Unico in atti dal 22/02/2011 Repertorio n.: 21271 Rogante: MANFREDI GIANFRANCO Sede: CANTU' Registrazione: Sede: COMPRAVENDITA (n. 2932.1/2011)	02876050135*	(1) Proprieta' per l/1

### 5. Immobili siti nel Comune di LUISAGO(Codice E735) - Catasto dei Terreni

N.	DATI IDENTIFICATIVI			DATI DI CLASSAMENTO			ALTRE INFORMAZIONI				
	Foglio	Particella	Sub	Porz	Qualità Classe	Superficie(m²)	Deduz.	Reddito	Dati derivanti da	Dati ulteriori	
1	9	395		-	PRATO	22 00		Dominicale Euro 12,50 L. 24.200	Agrario Euro 10,23 L. 19.800	TESTAMENTO OLOGRAFO del 14/08/1977 in atti dal 20/10/1999 (n. 1735.1/1978)	
2	9	2643		-	SEMIN ARBOR	11 10		Euro 5,16	Euro 5,16	FRAZIONAMENTO del 28/07/2009 protocollo n. CO0147518 in atti dal 28/07/2009 presentato il 28/07/2009 (n. 147518.1/2009)	



## Visura per soggetto

limitata ad un comune

Situazione degli atti informatizzati al 03/02/2017

### 2. Immobili siti nel Comune di LUISAGO(Codice E735) - Catasto dei Terreni

N.	DATI IDENTIFICATIVI			DATI DI CLASSAMENTO				ALTRE INFORMAZIONI			
	Foglio	Particella	Sub	Porz	Qualità Classe	Superficie(m <sup>2</sup> )	Deduz.	Dominicale	Reddito	Dati derivanti da	Dati ulteriori
1	9	1139		-	SEMIN ARBOR	18	55	Euro 8,62 L. 16.695	Euro 8,62 L. 16.695	Agrario Impianto meccanografico del 09/11/1984	
2	9	1296		-	PRATO	26	43	Euro 10,92 L. 21.144	Euro 9,55 L. 18.501	Impianto meccanografico del 09/11/1984	
3	9	1690		-	SEMIN ARBOR	05	30	Euro 2,46 L. 4.770	Euro 2,46 L. 4.770	Impianto meccanografico del 09/11/1984	

Totale: Superficie 50,28 Redditi: Dominicale Euro 22,00 Agrario Euro 20,63

### Intestazione degli immobili indicati al n. 2

N.	DATI ANAGRAFICI	CODICE FISCALE	DIRITTI E ONERI REALI
1	IGEA S.R.L. con sede in COMO	02876050135*	(1) Proprieta' per 1/1
DATI DERIVANTI DA			
ISTRUMENTO (ATTO PUBBLICO) del 03/02/2011 Nota presentata con Modello Unico in atti dal 22/02/2011 Repertorio n.: 21271 Rogante: MANFREDI GIANFRANCO Sede: CANTU' Registrazione: COMPRAVENDITA (n. 2930.1/2011)			

## 2 – SITUAZIONE URBANISTICA

### PREVISIONI URBANISTICHE VIGENTI

Il Comune di Luisago (prov. di Como) è dotato di Piano di Governo del Territorio adottato con delibera del Consiglio Comunale n° 6 del 30/04/2013, approvato con delibera del Consiglio Comunale n° 18 del 10/10/2013 ed efficace a seguito di pubblicazione sul BURL n. 17 del 23/04/2014.

Per l'area in questione, identificata come Piano Attuativo n°2, è stata riconfermata la previsione del precedente strumento urbanistico (ex PA 2) a destinazione residenziale. Come precedentemente specificato l'ambito è soggetto a meccanismo convenzionale (PA) regolato dal Piano delle Regole (PdR).

### DESTINAZIONE URBANISTICA DELL'AREA OGGETTO DEL PIANO ATTUATIVO

L'area oggetto dello studio è classificata nell'ambito definito all' art. 32 del PdR (Comparti produttivi soggetti a Piano Attuativo).

La volumetria realizzabile secondo quanto assegnato dal PGT vigente è la seguente:

- Comparto (ID DDP 2 – ID PDR PA2) 8.900,00 mc.

### Indici edificatori – Norme ambito art. 32

- Rapporto di copertura Rc max = 40% di S.f.
- Altezza massima H = mt. 10,00
- Distanza da confini = mt. 5,00
- Distanza da fabbricati = mt. 10,00
- Destinazioni ammesse:

In aggiunta alla destinazione principale residenziale, sono ammesse esclusivamente le seguenti attività compatibili con la destinazione residenziale, indicate al precedente art. 5, con le seguenti prescrizioni e limiti:

- attività commerciali o paracommerciali di vicinato, sedi di patronati e sindacati, attività di assistenza socio sanitaria, con un limite del 30% del volume complessivo di ciascun edificio;
- senza limitazioni per studi professionali e attività professionali di carattere intellettuale inerenti l'esercizio della libera professione.

Nel caso di edificazione parziale i limiti percentuali sopra indicati dovranno essere verificati anche rispetto al volume oggetto di edificazione parziale.

Nel caso di edifici esistenti la verifica sarà riferita all'intero edificio.

La destinazione a ricovero di autovetture, così come definita dal precedente art. 5 lett. H è ammessa solo se finalizzata a soddisfare la domanda generata dai nuovi insediamenti o quale opera di urbanizzazione.

- **Ulteriori prescrizioni urbanistiche:**

Le superfici non coperte dalle costruzioni debbono essere per almeno 1/2 permeabili di cui almeno 3/4 sistemate a verde e piantumate.

Gli spazi privati destinati a ricovero di autovetture od a parcheggio debbono avere consistenza comunque non inferiore a 1 mq ogni 10 mc di costruzione, ai sensi dell'art. 41-sexies della L. 1150/1942, così come modificato dalla L. 122/1989.

Nel calcolo del volume da realizzare vanno ricompresi gli edifici esistenti se ne è previsto il mantenimento.

L'installazione di pannelli fotovoltaici o di pannelli solari per la produzione di acqua calda deve privilegiare orientamenti e posizioni di installazione non visibili da spazi pubblici, compatibilmente con i limiti di irraggiamento indispensabili per il corretto funzionamento dei sistemi installati.

In ogni caso è ammessa unicamente l'installazione di pannelli fotovoltaici con integrazione architettonica totale o parziale nelle strutture edilizie così come definite dall'articolo 2, comma 1, lett b2) e lett b3) del DM Sviluppo Economico 19 febbraio 2007.

E' vietata l'installazione di pannelli solari per la produzione di acqua calda con accumulo superiore (sul tetto) se visibile da spazio pubblico.

## **PRESCRIZIONI**

Obbligo di individuazione e cessione al Comune di fascia di permeabilità ambientale/paesistica in senso est ovest (lungo il lato nord) della profondità di 10 mt. così come indicata sulla tavola di PGT.

Cessione delle aree necessarie all'ampliamento della sede stradale e alla realizzazione di marciapiede di Via alla Cava così come indicato sulla tavola di PGT e da progetto definitivo ed esecutivo di riqualificazione della viabilità con relativa compartecipazione alle spese di esecuzione.

Cessione delle aree necessarie all'ampliamento della sede stradale e alla realizzazione di marciapiede di Via Milanino.

## **VINCOLI**

Parte del comparto ricade in fascia di rispetto (100 mt.) per i nuovi edifici residenziali dalle strutture zootecniche esistenti così come evidenziato nella tavola di progetto (Tav.03-Planivolumetrico).

### 3 – STATO DI FATTO

#### UBICAZIONE, CARATTERISTICHE ED ACCESSI

L'area interessata a PA si trova a nord del territorio di Luisago. E' delimitata a nord e ad ovest da strada comunale (Via alla Cava) , a sud da strada di uso pubblico (Via Milanino), ad est da terreni di altra proprietà in parte edificati ed in parte agricoli.

E' attualmente servita lungo il confine ovest del lotto dalla strada comunale Via alla Cava, accessibile dalla Via Garibaldi. Via alla Cava presenta una carreggiata dal calibro esiguo (la larghezza stradale non consente infatti il doppio senso di circolazione), solo in parte asfaltato nel primo tratto e sterrato per il tratto successivo alle abitazioni prospicienti l'altro lato della via.

Via Garibaldi e Via alla Cava sono i tratti stradali interessati dal progetto esecutivo di riqualificazione della viabilità (Lotto di intervento 1B) inserito nell'ambito della realizzazione dei PA 2 e PA 3 allo scopo di razionalizzare l'accesso alle nuove aree residenziali.

Lungo il lato sud insiste sulla proprietà, più precisamente sui mapp. 1296, 1297 e 1139, nonché sul lato nord del mapp. 2495 di proprietà terzi, la via pubblica denominata Via Milanino che consente l'accesso sia al PA sia alle abitazioni esistenti.

Lungo il lato est, più precisamente sul mapp. 2241, insiste inoltre una strada privata sterrata, della larghezza di 3,00 mt., a servizio degli edifici limitrofi.

A livello orografico, lungo il confine ovest, l'area risulta essere in posizione di leggera depressione rispetto al sedime stradale di Via alla Cava la cui quota, restando pressochè invariata in seguito al progetto stradale, darà luogo ad un modesto rilevato da contenersi con il futuro muro di recinzione laddove l'allargamento della sede viaria preveda l'uso delle aree di proprietà del PA. Lungo il confine nord, invece, il terreno risulta essere praticamente complanare alla Via alla Cava seguendone l'andamento altimetrico.

Il comparto soggetto a PA risulta essere pressochè pianeggiante nell'area compresa tra Via alla Cava e l'ideale prolungamento in direzione nord della strada privata sopra citata fatta eccezione per la presenza di poco significativi e locali avvallamenti e rilevati; indi il profilo prosegue in leggero declivio, pari approssimativamente a quello di Via alla Cava, lungo la direttrice ovest-est fino ai rispettivi confini est dei mapp. 2240, 1689, 395 e 2006.

## **URBANIZZAZIONI ESISTENTI**

Il comparto, poiché limitrofo ad aree residenziali già insediate, presenta urbanizzazioni primarie già esistenti sebbene insufficienti a sopportare le utenze aggiuntive quali quelle sicuramente apportate sia dal PA in oggetto sia dagli altri PA individuati nelle zone vicine.

La predisposizione e il potenziamento dei sottoservizi sono altresì parte essenziale ed integrante al progetto di riqualificazione della viabilità complementare alla realizzazione del PA. Il suddetto progetto esecutivo stabilisce inoltre quali siano le opere e la conseguente ripartizione dei costi di esecuzione a carico del PA in oggetto. A tal proposito si rimanda al capitolo successivo della proposta progettuale per un più dettagliato approfondimento.

Si riporta di seguito l'analisi delle reti tecnologiche e dei sottoservizi presenti nella zona allo stato attuale:

### **a) RETE ENERGIA ELETTRICA**

La zona è caratterizzata dalla presenza di una rete aerea dell'energia elettrica di bassa tensione che si sviluppa lungo tutto il tracciato di Via Garibaldi e Via alla Cava.

### **b) RETE ACQUE METEORICHE - RETE FOGNATURA**

La rete di fognatura, di tipo "separato" cioè con collettore dedicato alle acque meteoriche (tubazione in CLS diam. 600 mm.) e collettore dedicato alle sole acque nere (tubazione in PVC diam. 200 mm.), si sviluppa in corrispondenza di Via Milanino dove sono ubicate anche le relative camerette di ispezione. I collettori adducono indi verso le linee principali di smaltimento delle acque ubicate a est dell'area oggetto di intervento in prossimità della strada del Fontanile.

### **c) RETE ACQUEDOTTO**

La rete dell'acquedotto si sviluppa lungo il primo tratto di Via Garibaldi e lungo l'intero sviluppo di Via alla Cava fino all'ingresso del centro pratica golf.

### **d) RETE TELECOM**

La rete telefonica, di tipo aereo, si sviluppa lungo il primo tratto di Via Garibaldi e lungo l'intero sviluppo di Via alla Cava fino all'ingresso del centro pratica golf.

### **e) RETE DI DISTRIBUZIONE DEL GAS**

La rete di distribuzione del gas si sviluppa lungo il primo tratto di Via Garibaldi e lungo Via alla Cava sino agli ultimi insediamenti residenziali verso nord.

### **f) RETE ILLUMINAZIONE PUBBLICA**

La rete di illuminazione pubblica è a servizio di Via Garibaldi, Via Milanino e parzialmente di Via alla Cava (unicamente sino agli ultimi insediamenti residenziali verso nord).

Per quanto riguarda la viabilità, come già precedentemente esaminato, il comparto risulta attualmente servito da un sistema viabilistico (Via Garibaldi – Via alla Cava – Via Milanino) inadeguato alle future esigenze del comparto sia per quanto riguarda i ridotti calibri stradali sia per le caratteristiche intrinseche degli stessi.

## VINCOLI

Sull'area del comparto sussistono i già citati vincoli riguardanti la fascia di rispetto (100 mt.) per i nuovi edifici residenziali dalle strutture zootecniche esistenti così come evidenziato nella tavola di progetto (Tav.03-Planivolumetrico) e l'obbligo di individuazione e cessione al Comune di fascia di permeabilità ambientale/paesistica in senso est ovest (lungo il lato nord) della profondità di 10 mt. così come indicata sulla tavola di PGT.

E' posta inoltre a capo del PA una servitù di passo pedonale e carraio con automezzi, da esercitarsi sulla strada privata prima descritta, a favore delle limitrofe proprietà di terzi ai mapp. 831 sub. 701, 831, 2242, 2244, 972 sub. 6, 1078, 2240, 2243 e di chi ne ha diritto per titolo.

Si precisa inoltre che, a seguito di scrittura privata redatta in data 03/02/2011 e registrata in Como in data 07/02/2011 al n°1009 di repertorio, si riserva la cessione al confinante dell'area destinata all'allargamento della sopracitata strada privata e la promessa vendita di un'area, totalmente priva di volumetria, così come evidenziato nella tavola di progetto (Tav.03 – Planivolumetrico).

## SUPERFICIE

**La superficie territoriale** del comparto è pari a mq. 10.540,00 mq. Essa si discosta dalla superficie catastale del lotto che risulta essere di 11.782,00 mq. La cosa non risulta essere influente essendo il comparto un PA a volumetria assegnata.

**La superficie fondiaria** delimitante il PA è pari a 9.530,00 mq. considerata al netto delle aree da destinare agli allargamenti della viabilità. Essa concorre a determinare la superficie coperta massima assentibile attraverso il rapporto di copertura ammesso del 40%.

## 4 - PROGETTO - DIMENSIONAMENTO

Il comparto è stato definito nella sua configurazione (caratteristiche intrinseche ed estrinseche) e nella sua superficie nel capitolo precedente.

Come da tavole grafiche allegate (03 – Planivolumetrico e 04 – Sezioni generali), il progetto prevede l'edificazione di otto distinti corpi di fabbrica a due piani fuori terra opportunamente disposti nel comparto tenendo conto di orientamento ed orografia del terreno nonché dei vincoli delle aree da cedere per la riqualificazione della viabilità e della fascia paesistico/ambientale con marciapiede inerbito per il transito dei pedoni. Si è posta particolare attenzione nel disporre gli stessi a diverse quote altimetriche di progetto al fine di minimizzare i movimenti di terra e porsi in modo rispettoso dell'ambiente in ottica di un completamento armonioso della zona residenziale. I fabbricati sono disimpegnati da una strada interna al PA sulla quale si affacciano sia le rampe di accesso ai corselli di manovra previsti per le autorimesse interrato sia i parcheggi individuati all'interno della proprietà. Il tracciato della strada ricalca nel suo sviluppo planimetrico quello di Via alla Cava sviluppandosi dapprima in direzione sud-nord per poi svoltare in direzione est fino al raggiungimento dell'ultimo fabbricato. Questa scelta è stata fatta proprio per assecondare il profilo altimetrico dell'area.

L'accesso avviene da Via Milanino affacciata alla quale è in progetto l'area destinata alla realizzazione dei parcheggi ad uso pubblico che formerà così una sorta di cuscinetto di separazione tra la strada pubblica e l'accesso carraio privato.

E' fatta salva la possibilità, in fase di esecuzione del PA e senza approvazione di preventiva variante, di modificazioni planivolumetriche nel rispetto dell'art. 14, comma 12, L.R. 12/2005 così come già previsto dall'art.7, comma 10, L.R. 13/1997.

### VERIFICA INDICI URBANISTICI

Le tavole di progetto 02 – Rilievo, identificazione e calcolo delle superfici e 03 - Planivolumetrico esplicitano graficamente ed analiticamente tutti i passaggi e i calcoli eseguiti per la determinazione dei vari indici.

#### **Verifica Rapporto di copertura Rc max = 40% S.f.**

Superficie fondiaria	=	9.530,00 mq.
Superficie max. consentita (40% S.f.)	=	3.812,00 mq.
Superficie coperta in progetto (vedi Tav. 03)	=	1.760,00 mq. < 3.812,00 mq

### **Verifica Volumetria**

Volumetria assentita (ex. Art. 32 – NTA PdR) = 8.900,00 mc.

Volumetria in progetto (vedi Tav. 03) = 8.000,00 mc. < 8.900,00 mc.

### **Altezza max.**

Altezza max. consentita (ex Art. 32 e fig. 5-6 Art.6 – NTA PdR) = 10,00 mt.

Altezza max. in progetto (vedi Tav. 04 sez. 3 – sez. 5) = 8,80 mt.

## **STANDARDS DOVUTI**

L'art. 8 del Piano dei Servizi definisce la quantità di aree per servizi pubblici da reperire all'interno dei piani Attuativi previsti dal Piano delle Regole.

### *Art. 8 – SERVIZI DA REPERIRE ALL'INTERNO DEI PIANI ATTUATIVI*

*Il Piano dei Servizi definisce la quantità di aree per servizi pubblici da reperire all'interno dei Piani Attuativi previsti dal Piano delle Regole.*

*Laddove le tavole grafiche del Piano dei Servizi o del Piano delle regole non individuino espressamente le aree da cedere per la realizzazione di servizi pubblici è facoltà dell'Amministrazione prevedere il soddisfacimento delle dotazioni minime di servizi previste dal presente articolo attraverso il meccanismo della monetizzazione. La monetizzazione potrà essere totale o parziale, ad eccezione degli insediamenti commerciali e paracommerciali per i quali è sempre prevista l'obbligatorietà del reperimento dei parcheggi pubblici di urbanizzazione secondaria (come definiti al comma 4 del precedente articolo 6) nelle quantità dettate dai successivi commi.*

*....( Omissis ) ....*

*Laddove le tavole o gli atti del PGT prevedano un'eventuale maggiore quantità di aree da cedere per servizi pubblici a carico di specifici PA, la cessione di tale maggior quantità dovrà comunque ritenersi vincolante, e non ne sarà possibile la relativa monetizzazione.*

*....( Omissis ) ....*

*La quantità unitaria minima di aree per attrezzature pubbliche e di uso pubblico, come elencate al precedente articolo 6, da cedere al Comune gratuitamente in caso di Pianificazione Attuativa è così determinata:*



• 18 mq. ogni 80 mc. di volume edificato negli insediamenti residenziali e ricettivi.  
All'interno di tale quantità la quota di 5 mq. ogni 80 mc. è da destinare a parcheggi di  
secondaria;

....( Omissis ) ....

#### Calcolo delle aree ex art. 8 – NTA PdS

##### Area totale

$(\text{Vol. edificato} / 80 \text{ mc.}) * 18 \text{ mq.} = (8.000,00 \text{ mc.} / 80 \text{ mc.}) * 18 \text{ mq.} = 1.800,00 \text{ mq.}$

##### Area a parcheggi

$(\text{Vol. edificato} / 80 \text{ mc.}) * 5 \text{ mq.} = (8.000,00 \text{ mc.} / 80 \text{ mc.}) * 5 \text{ mq.} = 500,00 \text{ mq.}$

### STANDARDS CEDUTI

Il piano attuativo (vedi tavola grafica di progetto 02 - Rilievo, identificazione e calcolo delle superfici) prevede la cessione delle seguenti aree standards:

Area destinata a fascia di permeabilità ambientale/paesistica a uso pubblico	1.009,50 mq.
Area destinata a parcheggio pubblico	739,50 mq.
Totale aree in cessione	1.749,00 mq.

### MONETIZZAZIONI

Poichè gli standards ceduti risultano inferiori a quelli dovuti prescritti dal Piano dei Servizi dovranno essere considerate delle monetizzazioni parziali:

Aree a servizi pubblici da cedere	mq.	1.800,00
Aree cedute	mq.	1.749,00
Aree da monetizzare	mq.	51,00

### ULTERIORI AREE IN CESSIONE

Il PGT del Comune di Luisago, prevedendo la riqualificazione del sistema viabilistico del comparto, include aree facenti parte del Piano Attuativo destinate all'allargamento delle sedi stradale. Le aree interessate sono evidenziate nella tavola di progetto 02 - Rilievo, identificazione e calcolo delle superfici e così quantificate:

Area in cessione per ampliamento sede stradale Via alla Cava	1.063,00 mq.
Area in cessione per ampliamento sede stradale Via Milanino	344,50 mq.

## 5 – PROPOSTA PROGETTUALE

### CONFORMITÀ AGLI STRUMENTI URBANISTICI VIGENTI

Il Piano Attuativo è stato redatto nel rispetto delle norme urbanistiche vigenti ed in particolare la L.U. 1150/1942, la L.R. 12/2005 e successive modifiche e integrazioni.

Le previsioni del P.A. sono inoltre conformi alle norme di attuazione del P.G.T. vigente per quanto concerne le modalità di edificazione, le destinazioni d'uso, la densità edilizia, le altezze e le distanze, i rapporti di copertura e le aree standards, il tutto come verificato nei paragrafi relativi ai calcoli planivolumetrici e dati tecnici.

### OBIETTIVI DELLA PROGETTAZIONE

L'obiettivo della progettazione è quello di sviluppare le prescrizioni del P.G.T. in ordine alla viabilità principale, alla viabilità interna per l'accesso ai lotti, alle opere di urbanizzazione primarie e secondarie. Gli obiettivi posti alla base del PA riguardano essenzialmente la razionalità dell'assetto urbanistico da conferire al nuovo insediamento, la fattibilità della sua attuazione sul piano operativo ed economico nonché il corretto inserimento ambientale in rapporto al contesto in cui collocare gli interventi previsti.

In quest'ottica sono da considerarsi le scelte progettuali descritte nel capitolo precedente circa la distribuzione dei volumi in progetto e il loro disimpegno tramite la strada interna alla proprietà.

La viabilità principale al comparto è costituita dalla strada comunale esistente proveniente dall'abitato di Luisago (Via Garibaldi) e dalla successiva diramazione di Via alla Cava. Il progetto esecutivo del lotto di intervento denominato 1B prevede, a margine del più ampio intervento di riqualificazione viabilistica del comparto, l'allargamento delle suddette vie tale da ricondurre le medesime ad essere conformi alle disposizioni di cui al Decreto ministero delle Infrastrutture e dei Trasporti del 5 novembre 2001 "Norme funzionali e geometriche per la costruzione delle strade" e s.m.i. e alle norme regionali di settore. Recuperando i sedimi stradali esistenti ed ampliando gli stessi in corrispondenza dei mappali adiacenti, secondo le modalità di intervento del progetto, le due vie raggiungeranno i calibri stradali di progetto venendosi a classificare come strade del tipo "F" inserite in ambito urbano. Poiché i limiti di intervento del lotto in questione non prevede ancora la definitiva esecuzione della nuova rotatoria che disimpegnerà nel futuro le nuove confluenze, sarà necessario razionalizzare l'esistente intersezione a "V" così come previsto dal progetto esecutivo.

Il preventivo completamento delle opere del suddetto lotto, per uno sviluppo di circa 75 m. su Via Garibaldi, 100 m. su Via alla Cava, 40 m. su Via Fontanino (vedasi progetto esecutivo Lotto 1B allegato) come da indicazione di PGT permetterà l'agevole raggiungimento del comparto in progetto.

## **OPERE DI URBANIZZAZIONE**

Le opere di urbanizzazione (art. 6 – NTA Piano dei Servizi) da realizzarsi riguardano l'esecuzione della riqualificazione viabilistica e l'esecuzione/potenziamento dei sottoservizi e delle reti tecnologiche previste dal progetto esecutivo del lotto di intervento 1B come da progetto allegato.

Per quanto riguarda la quantificazione economica delle opere si rimanda dettagliatamente al suddetto progetto ed ai rispettivi allegati in particolare: A – Relazione Tecnica e Descrittiva, G – Elenco prezzi, H – Computo metrico estimativo). Per ulteriore chiarezza ed a corredo della presente trattazione segue breve descrizione delle opere inserite nel lotto e si allega altresì la ripartizione generale dei costi di competenza a carico degli attuatori del presente Piano Attuativo e del Piano Attuativo n° 3 cui ne compete la realizzazione.

### Strada – Accesso al comparto

Si prevede la riqualificazione e l'adeguamento dei sedimi stradali ( strade del tipo "F" inserite in ambito urbano) dei seguenti tratti stradali:

- Via Garibaldi per un tratto di lunghezza circa pari a 75 mt.
- Via alla Cava per un tratto di lunghezza circa pari a 100 mt.
- Via Fontanino per un tratto di lunghezza circa pari a 40 mt.
- Razionalizzazione intersezione a "V" tra Via Garibaldi e Via alla Cava.

I lavori prevedono la realizzazione di cassonetto stradale di 60 cm di spessore, la cilindatura e rullatura, la posa di conglomerato bituminoso, la posa dello strato di usura e la posa delle griglie e delle tubazioni per lo smaltimento delle acque meteoriche.

Si prevede altresì l'adeguamento del sedime stradale di Via Milanino, realizzato con le medesime caratteristiche.

L'accesso al comparto avverrà da Via Milanino attraversando l'area di manovra del parcheggio pubblico in progetto che a sua volta si congiungerà con la viabilità interna al comparto stesso.

Gli accessi ai lotti interni al PA, che potranno essere liberamente disposti, in numero e posizione, in relazione alle esigenze delle singole costruzioni, sarà garantito con la realizzazione della viabilità interna il cui progetto prevede la realizzazione di una strada a servizio dei lotti che svolge anche la funzione di disimpegno dei parcheggi interni. La larghezza della carreggiata sarà di 6,00 ml. costeggiata su di un lato da marciapiede di 1,50 ml. di larghezza e sull' altro da alcuni parcheggi. Sia

per la strada che per le aree di parcheggio è prevista la realizzazione del cassonetto in mista naturale, la stesa di un conglomerato bituminoso e la finitura con strato di usura.

### Parcheggio pubblico

Il progetto del PA prevede la realizzazione di un parcheggio pubblico che si affaccia sulla Via Milanino funzionale all'utilità generale del sistema urbano e della collettività essendone il comparto al momento totalmente sprovvisto. Il suddetto parcheggio occupa un'area di 739,50 mq. che dovrà essere cedute gratuitamente al Comune.

Anche per le aree a parcheggio si prevede la realizzazione di cassonetto stradale di 60 cm di spessore, la cilindratura e rullatura, la posa di conglomerato bituminoso, la posa dello strato di usura.

Verrà realizzata la rete di raccolta delle acque meteoriche tramite la posa delle griglie e delle tubazioni necessarie nonché il posizionamento di due lampioni a completamento dell'illuminazione pubblica così come già specificato in precedenza.

Si completerà il tutto con la realizzazione del nuovo marciapiede sulla Via Milanino delimitato da cordoli in granito e finito con uno strato di usura in conglomerato bituminoso su sottofondo in calcestruzzo così come da tavola grafica di progetto 06 – Particolare costruttivo.

### Linea ENEL

Si prevede l'interramento della linea ENEL aerea esistente. La nuova linea interrata si sviluppa lungo tutto il tracciato Via Garibaldi-Via alla Cava, a partire dall'innesto di Via Fontanino sino alla delimitazione dell'area di intervento del LOTTO 1B dove sarà previsto un pozzetto di ispezione in per permettere la ripresa della linea fino al centro sportivo con l'esecuzione del LOTTO 2. E' prevista la posa di tubazioni passacavo in PVC rigido, diam. 160 mm, per utilizzo di tipo elettrico.

Il servizio al PA sarà garantito mediante:

- Intercettamento della linea interrata esistente su Via alla Cava.
- Posa di n° 2 tubazioni interrate in PVC diam. 160 per medie e basse tensioni intervallate da pozzetti di ispezione previsti su parcheggio pubblico (vedi tavola 05 – Urbanizzazioni).

### Linea TELECOM

Si prevede la rimozione della linea Telecom aerea esistente e la realizzazione della nuova linea di telefonia interrata in corrispondenza del nuovo tracciato stradale. Il progetto contempla la posa di nuovi cavidotti, costituiti da tubazioni corrugate a doppio strato in polietilene strutturato ad alta densità (diam. 125 mm), predisposti per il successivo cablaggio della linea nel tratto compreso tra la nuova rotatoria e l'ingresso al centro sportivo.

Il servizio al PA sarà garantito mediante:

- Intercettazione della linea interrata esistente su Via alla Cava.
- Posa di tubazione interrata in PVC diam. 125 intervallata da pozzetti di ispezione previsti su parcheggio pubblico (vedi tavola 05 – Urbanizzazioni).

### Linea GAS

Il progetto prevede il prolungamento della rete gas in corrispondenza del tratto mancante tra Via Milanino e la zona delimitante l'area di intervento del LOTTO 1B. L'impostazione della rete è tale da consentire ampliamenti futuri lungo tutti i tracciati viari interessati - Via Garibaldi, Via Fontanino, Via alla Cava – una volta che verranno attuati anche gli interventi di completamento che non risultano contemplati nel presente progetto.

Il servizio al PA sarà garantito mediante:

- Intercettazione della linea interrata esistente su Via alla Cava.
- Posa di tubazione interrata in P.E.A.D. per condotte gas, diam. 100 mm. fino al manufatto di posizionamento contatori (vedi tavola 05 – Urbanizzazioni).

### Linea ACQUEDOTTO

Il progetto prevede la realizzazione della nuova rete dell'acquedotto in sostituzione delle esistenti sottodimensionate. Le tubazioni saranno realizzate in PEAD aventi come diametro minimo DN90, tutte collocate sotto suolo pubblico. E' prevista la posa di un tratto lungo via Fontanino, funzionale alla realizzazione di uno schema ad anello con la rete esistente.

Il servizio al PA sarà garantito mediante:

- Intercettazione della linea interrata esistente su Via alla Cava.
- Posa di tubazione interrata in P.E.A.D., diam. 90 mm. fino al pozzetto di posizionamento contatori (vedi tavola 05 – Urbanizzazioni).
- Posa ed allacciamento di idrante soprasuolo a colonna serie UNI45.

### Linea ACQUE CHIARE

L'area è parzialmente dotata di rete di tombinatura dedicata all'esclusivo smaltimento acque meteoriche. Come da indicazioni fornite dagli enti gestori del servizio idrico "Colline Comasche S.p.a", è consentito lo sversamento delle acque meteoriche stradali direttamente nella rete di tombinatura esistente, senza interposizione di pozzi perdenti.

Il progetto prevede la razionalizzazione e potenziamento dell'intero sistema di smaltimento delle acque meteoriche dell'intera zona. I recapiti finali del nuovo sistema di reti in progetto sono costituiti, in funzione dello sviluppo plano-altimetrico dei tracciati:

- dalla rete di tombinatura esistente su Via Milanino che interseca Via Fontanino indicativamente a metà del proprio sviluppo;
- dal Torrente Fontanile, ricompreso nel Reticolo Idrico Minore del Comune di Luisago.

Poiché gli unici recapiti presenti sono quelli citati, stante le quote altimetriche degli assi viari in progetto, non è possibile allo stesso attuale realizzare una rete unitaria che consenta di gestire tutti i tracciati stradali.

La rete di tombinatura in progetto (tubazioni in cls – diam. 400 mm) si sviluppa pertanto per tronchi distinti, come meglio precisato nel seguito della trattazione.

Per lo smaltimento delle acque meteoriche, si prevede:

- realizzazione di un tratto di rete a servizio dell'area della rotatoria e del primo tratto di Via alla Cava che si ricollega al collettore esistente su Via Milanino, sono previsti in esecuzione gli stacchi necessari in futuro con la realizzazione del LOTTO 1A;
- realizzazione di un tratto di rete a servizio di Via Garibaldi che, riconnettendosi al nuovo collettore in progetto a servizio della rotatoria, si ricollega in ultimo alla condotta esistente su Via Milanino, sono previsti in esecuzione gli stacchi necessari in futuro con la realizzazione del LOTTO 1A;
- realizzazione di un tratto di rete che interessa la prima parte di Via Fontanino, sino a ricollegarsi, in corrispondenza circa della metà del tracciato viario, al collettore che serve Via Milanino.

#### Area a parcheggio pubblico e strada:

- Realizzazione di caditoie al centro dell'area di manovra del parcheggio ed a lato della strada interna al PA.
- Posa di tubazione interrata in PVC diam. 160 mm., 200 mm., 315 mm. fino al convogliamento nel collettore comunale di Via Milanino (vedi tavola 05 - Urbanizzazioni).

#### Area a servizio del PA:

- Formazione di linea di raccolta e smaltimento delle acque chiare interne a PA con convogliamento delle stesse in pozzi perdenti.

#### Linea ACQUE SCURE

Per quanto concerne lo smaltimento delle acque nere, il progetto prevede unicamente l'estensione della rete esistente per un tratto di lunghezza pari circa a 60 ml (tubazioni in PVC tipo SN4

– diam. 200 mm) , collocato tra l'innesto con Via Milanino, ove è localizzata la rete di fognatura esistente, e la zona di Via alla Cava delimitante l'area di intervento del LOTTO 1B. E' prevista l'esecuzione di uno stacco al fine di consentire il successivo prosieguo dell'estensione della rete fino alla zona prossima agli ultimi insediamenti residenziali, intervento quest'ultimo ricompreso nella realizzazione del lotto 2.

Il servizio al PA sarà garantito mediante:

- Allacciamento al collettore comunale esistente di Via Milanino
- Posa di tubazione interrata in PVC, diam. 200 mm. fino al pozzetto di ispezione a monte della cameretta di Via Milanino contatori (vedi tavola 05 – Urbanizzazioni).
- Formazione di rete di raccolta interna al PA mediante tubazioni interrate in PVC e impianti di sollevamento a servizio dei vari edifici costituiti da vasca di raccolta ed elettropompa a immersione.

#### Linea ILLUMINAZIONE PUBBLICA

La linea di illuminazione pubblica esistente è derivata dalla linea elettrica ENEL di tipo aereo.

Il progetto prevede la dismissione dei pali di illuminazione pubblica esistenti e la predisposizione di una nuova linea dedicata all'illuminazione pubblica posta a copertura di tutti i tracciati stradali in riqualificazione.

A partire dal gruppo di misura collocato in posizione limitrofa all'intersezione a "V" e, di conseguenza, limitrofa anche alla futura rotatoria, la nuova rete si sviluppa lungo i bracci di Via Garibaldi (verso l'innesto di Via Fontanino e in direzione opposta verso il comune di Villa Guardia) e Via alla Cava (sino all'ingresso del centro sportivo).

La nuova linea è prevista anche lungo il tratto di Via Fontanino in riqualificazione.

L'impostazione della rete è tale da consentire ampliamenti futuri lungo tutti i tracciati viari interessati - Via Garibaldi, Via Fontanino, Via alla Cava – una volta che verranno attuati anche gli interventi di completamento che non risultano contemplati nel presente progetto.

E' prevista la posa costituiti da tubazioni corrugate a doppio strato in polietilene strutturato ad alta densità - diam. 110 mm.

#### Area a parcheggio pubblico e strada:

- Intercettazione della line sul marciapiede di Via alla Cava.
- Previsione di n° 2 pali di illuminazione a servizio dell'area a parcheggio pubblico.
- Posa di tubazioni interrate in PVC corrugato diam. 125 mm. con realtivi pozzetti di ispezione

## CALCOLO IDRAULICO PER DETERMINAZIONE SEZIONE COLLETTORI ACQUE CHIARE E SCURE.

### PORTATA NERA

Determinazione della portata nera:

- $Q_{n,media} = \varepsilon * d * Ab / 86400(\text{lt/sec})$
- $Q_{n,max} = Q_{n,media} * C_p \quad (\text{lt/sec})$

$\varepsilon$  = coefficiente riduttivo dipendente da infiltrazioni ed evaporazioni

$d$  = dotazione idrica giornaliera pro-capite

$Ab$  = numero di utenti serviti dalla fognatura

$C_p$  = coefficiente di punta

$$Ab = 100$$

$$Q_{n,media} = (0,8 * 300 * 100) / 86400 = 0,28 \text{ lt/sec}$$

$$Q_{n,max} = 0,28 * 3 = 0,84 \text{ lt/sec}$$

- Formula di Chezy:  $Q = X * A * \sqrt{R} * i$

$Q$  = valore della portata da confrontare con  $Q_{n,max}$  ( $m^3/\text{sec}$ )

$A$  = area della sezione liquida

$R$  = raggio idraulico

$i$  = pendenza del fondo

$X$  = coefficiente di Chezy, caratterizzante la scabrezza del condotto

Caratteristiche del condotto di fognatura nera in esame:

- condotto di sezione circolare con diametro interno di mm. 200
  - pendenza ipotizzata: 0,8%
  - grado di riempimento assegnato: 0,70 (70%)
- $A$  = area della sezione liquida =  $0,0235 \text{ m}^2$
- $R$  = raggio idraulico =  $0,0592 \text{ m}$
  - coefficiente di scabrezza di Bazin:  $m = 0,05 \quad X = (87 * \sqrt{R}) / (\sqrt{R} + m)$

$$Q = X * A * \sqrt{R} * i = 72,17 * 0,0235 * \sqrt{0,0592} * 0,0080 = 0,037 \text{ m}^3 = 37 \text{ l/sec}$$

$$Q > Q_{n,max}$$

Verificato



# SCALA DELLE PORTATE UNIFORMI- SEZ. CIRCOLARE

## ACQUE SCURE

PORTATA 0,84 litri/sec

Dati sulla sezione:

Tipo sezione: Circolare

TUBAZIONE: PVC

Diametro interno: 0,200 m

Coeffic. di Bazin 0,05

### FORMULE UTILIZZATE

$$Q = A \cdot v = \chi \cdot \sqrt{R \cdot S} \quad \text{Chezy}$$

$$\chi = \frac{87}{1 + \frac{1}{\sqrt{R}}} \quad \text{Bazin}$$

### Calcolo portata per pendenza

N°	Y (m)	$\phi$ (rad)	A (mq)	%	C (m)	R (m)	$\chi$ (√m/secq)	Q/vi (mc/sec)	0,0100		0,0080	
									Q (mc/sec)	V (m/sec)	Q (mc/sec)	V (m/sec)
0	0,00000	0,0000	0,0000	0,000	0,0000	0,0000	0,00	0,0000	0,000	0,000	0,000	0,000
1	0,01000	0,9021	0,0006	0,050	0,0902	0,0065	53,71	0,0025	0,000	0,433	0,000	0,388
2	0,02000	1,2870	0,0016	0,100	0,1287	0,0127	60,27	0,0111	0,001	0,679	0,001	0,608
3	0,03000	1,5908	0,0030	0,150	0,1591	0,0186	63,65	0,0256	0,003	0,867	0,002	0,776
4	0,04000	1,8546	0,0045	0,200	0,1855	0,0241	65,81	0,0457	0,005	1,022	0,004	0,914
5	0,05000	2,0944	0,0061	0,250	0,2094	0,0293	67,34	0,0708	0,007	1,153	0,006	1,031
6	0,06000	2,3186	0,0079	0,300	0,2319	0,0342	68,48	0,1004	0,010	1,266	0,009	1,133
7	0,07000	2,5322	0,0098	0,350	0,2532	0,0387	69,37	0,1337	0,013	1,365	0,012	1,221
8	0,08000	2,7389	0,0117	0,400	0,2739	0,0428	70,07	0,1702	0,017	1,450	0,015	1,297
9	0,09000	2,9413	0,0137	0,450	0,2941	0,0466	70,64	0,2091	0,021	1,525	0,019	1,364
10	0,10000	3,1416	0,0157	0,500	0,3142	0,0500	71,10	0,2497	0,025	1,590	0,022	1,422
11	0,11000	3,3419	0,0177	0,550	0,3342	0,0530	71,47	0,2913	0,029	1,645	0,026	1,471
12	0,12000	3,5443	0,0197	0,600	0,3544	0,0555	71,77	0,3329	0,033	1,691	0,030	1,513
13	0,13000	3,7510	0,0216	0,650	0,3751	0,0576	72,00	0,3736	0,037	1,729	0,033	1,546
14	0,14000	3,9646	0,0235	0,700	0,3965	0,0592	72,17	0,4127	0,041	1,757	0,037	1,571
15	0,15000	4,1888	0,0253	0,750	0,4189	0,0603	72,29	0,4488	0,045	1,776	0,040	1,588
16	0,16000	4,4286	0,0269	0,800	0,4429	0,0608	72,34	0,4807	0,048	1,784	0,043	1,596
17	0,17000	4,6924	0,0285	0,850	0,4692	0,0607	72,32	0,5069	0,051	1,781	0,045	1,593
18	0,18000	4,9962	0,0298	0,900	0,4996	0,0596	72,21	0,5250	0,053	1,763	0,047	1,577
19	0,19000	5,3811	0,0308	0,950	0,5381	0,0573	71,97	0,5310	0,053	1,723	0,047	1,541
20	0,20000	6,2832	0,0314	1,000	0,6283	0,0500	71,10	0,4995	0,050	1,590	0,045	1,422

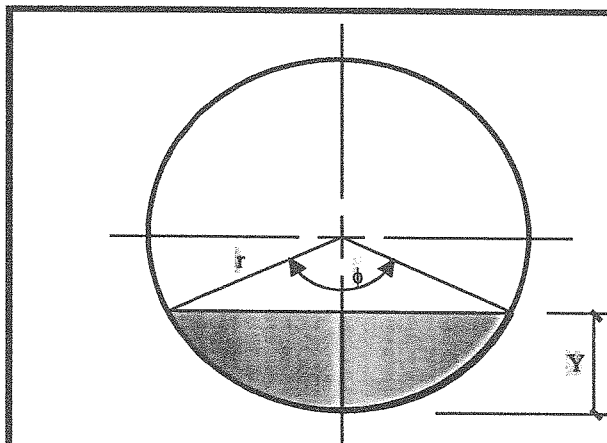

$$Y = r \cdot \left(1 - \cos \frac{\phi}{2}\right)$$

$$A = \frac{r^2}{2} \cdot (\phi - \sin \phi)$$

$$C = r \cdot \phi$$

$$R = \frac{A}{C}$$

$$\% = \frac{Y}{2 \times r}$$

# DIAGRAMMA DI DEFLUSSO SPECIFICO - SEZ. CIRCOLARE

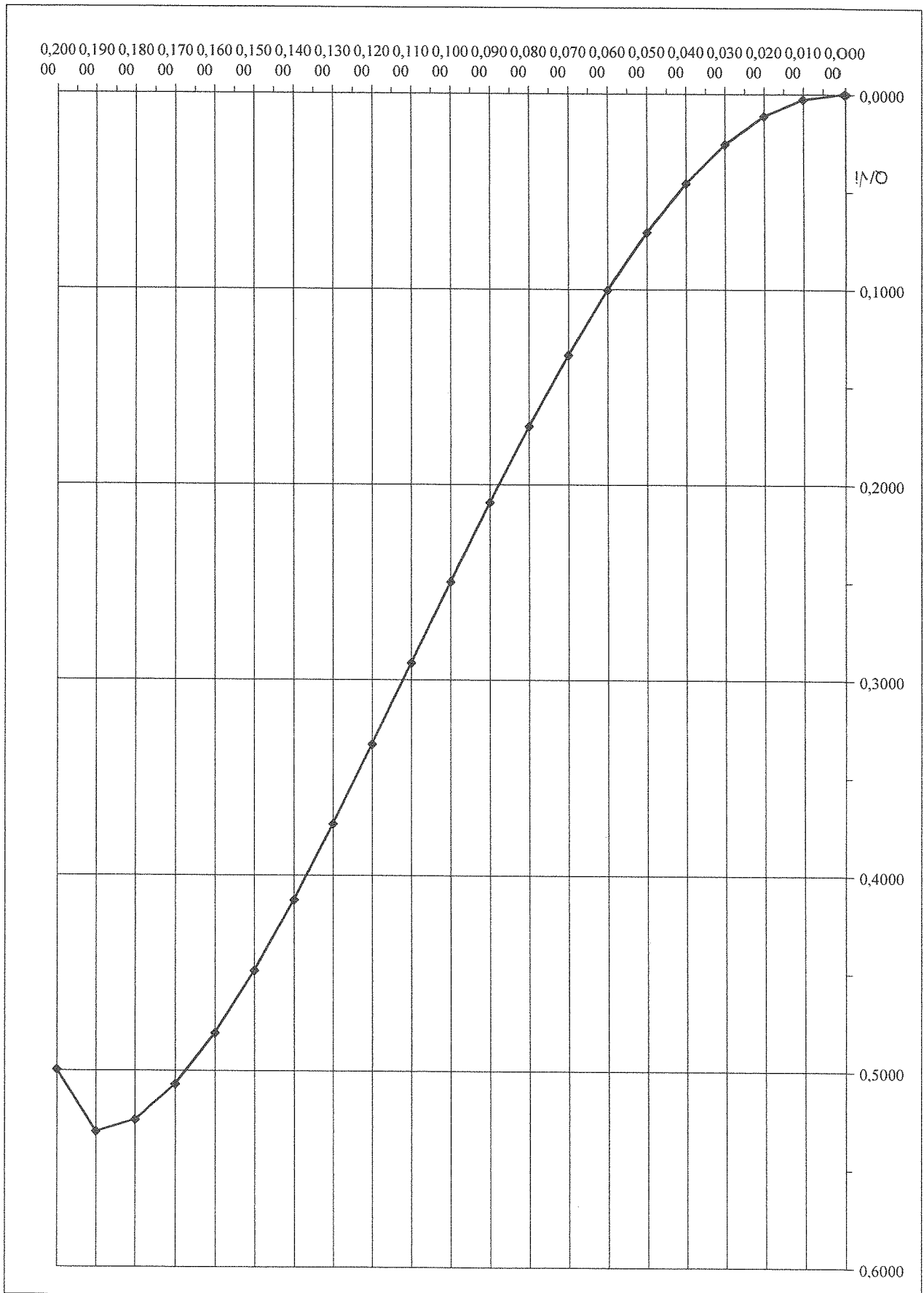

## PORTATA BIANCA

Per la verifica delle sezioni dei collettori occorre calcolare i valori delle portate critiche. Esistono diversi metodi pratici per la determinazione delle portate defluenti in tali sezioni in funzione della precipitazioni e delle caratteristiche delle aree scolanti. Tutti questi metodi possono essere considerati come differenti formulazioni della cosiddetta Formula Razionale:

- $Q_c = A * u = A * 2,78 * \varphi * \varepsilon * i (\theta_c, T)$

$Q_c$  = portata critica (l/s)

$A$  = area del bacino scolante considerato (ha) 0,95

$u$  = coefficiente udometrico [ l / (s \* ha)]

$T$  = tempo di ritorno (anni)

$\theta_c$  = durata critica (ore)

$\varphi$  = coefficiente di afflusso = 0,10

$\varepsilon$  = coefficiente dipendente dal metodo di trasformazione afflussi-deflussi

$i$  = intensità media, ragguagliata all'area, della precipitazione, funzione della durata secondo la relazione  $i = a' * \theta_c^{(n' - 1)}$

Occorre preliminarmente stabilire la legge che lega l'intensità della pioggia in funzione della durata degli eventi atmosferici. Per le zone in oggetto è norma corrente utilizzare la seguente espressione monomia:

- $h = a * t^n$

$h$  = altezza di pioggia che cade nel tempo  $t$  (mm)

$T$  = durata delle precipitazioni (ore)

$a, n$  coefficienti di derivazione sperimentale dipendenti dalle caratteristiche delle precipitazioni

Per quanto riguarda i parametri  $a$  ed  $n$  delle curve di possibilità pluviometrica si è fatto riferimento ai dati forniti dall'Autorità di bacino del fiume Po di Parma attraverso le Norme di attuazione del Piano Stralcio per l'Assetto Idrogeologico. Per l'area di interesse e per il tempo di ritorno  $T=20$  anni si assumono i seguenti valori:

$$a = 61,06 \quad n = 0,250$$

Nell'uso tradizionale la formula razionale viene utilizzata adottando il metodo di corrivazione e quindi considerando  $\varepsilon = 1$  e la durata critica pari al tempo di corrivazione del bacino ( $T_o$ ), somma del tempo di ingresso in rete ( $T_e$ ) e del tempo di corrivazione in quest'ultima ( $T_r$ ).

$$T_e = 10 \text{ min} \quad T_r = 20 \text{ min} \quad T_o = 10 + 20 = 30 \text{ min} \quad \theta_c = 0,50 \text{ ore}$$

$$I = 61,06 * 0,50^{(0,250 - 1)} = 102,69 \text{ mm/ora}$$

$$Q_c = 0,95 * 2,78 * 0,1 * 1 * 102,69 = 27,12 \text{ l/s}$$

- Formula di Chezy:  $Q = X * A * \sqrt{R * i}$

Q = valore della portata da confrontare con  $Q_{b,max}$  (m<sup>3</sup>/sec)

A = area della sezione liquida

R = raggio idraulico

i = pendenza del fondo

X = coefficiente di Chezy, caratterizzante la scabrezza del condotto

Caratteristiche del condotto di fognatura bianca in esame:

- condotto di sezione circolare con diametro di mm. 315

- pendenza ipotizzata: 1%

- grado di riempimento assegnato: 0.70 (70%)

A = area della sezione liquida = 0.0583 m<sup>2</sup>

- R = raggio idraulico = 0.0933 m

- coefficiente di scabrezza di Bazin:  $m = 0,1$   $X = (87 * \sqrt{R}) / (\sqrt{R} + m)$

$$Q = C * A * \sqrt{R * i} = 63,62 * 0,0421 * \sqrt{0,0760 * 0,010} = 0,117 \text{ m}^3 = 117 \text{ l/sec}$$

Q > Q<sub>c</sub>

**Verificato**

# SCALA DELLE PORTATE UNIFORMI- SEZ. CIRCOLARE

## ACQUE CHIARE

PORTATA 27,12 litri/sec

Dati sulla sezione:

Tipo sezione: Circolare

TUBAZIONE: PVC

Diametro interno: 0,315 m

Coeffic. di Bazin 0,10

### FORMULE UTILIZZATE

$$Q = A \cdot v = \chi \cdot R^{2/3} \cdot i^{1/2} \cdot C$$

$$\chi = \frac{87}{1 + \frac{1}{\sqrt{R}}}$$

Bazin

### Calcolo portata per pendenza

N°	Y (m)	$\phi$ (rad)	A (mq)	%	C (m)	R (m)	$\chi$ ( $\sqrt{m/sec}$ )	Q/i (mc/sec)	0,0100		0,0080	
									Q (mc/sec)	V (m/sec)	Q (mc/sec)	V (m/sec)
0	0,00000	0,0000	0,0000	0,000	0,0000	0,0000	0,00	0,0000	0,000	0,000	0,000	0,000
1	0,01575	0,9021	0,0015	0,050	0,1421	0,0103	43,77	0,0065	0,001	0,443	0,001	0,396
2	0,03150	1,2870	0,0041	0,100	0,2027	0,0200	50,97	0,0292	0,003	0,721	0,003	0,645
3	0,04725	1,5908	0,0073	0,150	0,2506	0,0293	54,90	0,0688	0,007	0,939	0,006	0,840
4	0,06300	1,8546	0,0111	0,200	0,2921	0,0380	57,50	0,1243	0,012	1,121	0,011	1,002
5	0,07875	2,0944	0,0152	0,250	0,3299	0,0462	59,37	0,1944	0,019	1,276	0,017	1,141
6	0,09450	2,3186	0,0197	0,300	0,3652	0,0538	60,80	0,2774	0,028	1,411	0,025	1,262
7	0,11025	2,5322	0,0243	0,350	0,3988	0,0609	61,92	0,3716	0,037	1,529	0,033	1,367
8	0,12600	2,7389	0,0291	0,400	0,4314	0,0675	62,82	0,4750	0,048	1,632	0,042	1,460
9	0,14175	2,9413	0,0340	0,450	0,4632	0,0734	63,55	0,5857	0,059	1,722	0,052	1,540
10	0,15750	3,1416	0,0390	0,500	0,4948	0,0788	64,14	0,7014	0,070	1,800	0,063	1,610
11	0,17325	3,3419	0,0439	0,550	0,5264	0,0834	64,63	0,8199	0,082	1,867	0,073	1,670
12	0,18900	3,5443	0,0488	0,600	0,5582	0,0875	65,02	0,9387	0,094	1,923	0,084	1,720
13	0,20475	3,7510	0,0536	0,650	0,5908	0,0908	65,32	1,0552	0,106	1,968	0,094	1,760
14	0,22050	3,9646	0,0583	0,700	0,6244	0,0933	65,54	1,1666	0,117	2,002	0,104	1,791
15	0,23625	4,1888	0,0627	0,750	0,6597	0,0950	65,69	1,2696	0,127	2,025	0,114	1,811
16	0,25200	4,4286	0,0668	0,800	0,6975	0,0958	65,76	1,3604	0,136	2,036	0,122	1,821
17	0,26775	4,6924	0,0706	0,850	0,7391	0,0955	65,73	1,4344	0,143	2,032	0,128	1,817
18	0,28350	4,9962	0,0739	0,900	0,7869	0,0939	65,59	1,4847	0,148	2,010	0,133	1,798
19	0,29925	5,3811	0,0765	0,950	0,8475	0,0902	65,27	1,4994	0,150	1,961	0,134	1,754
20	0,31500	6,2832	0,0779	1,000	0,9896	0,0788	64,14	1,4028	0,140	1,800	0,125	1,610

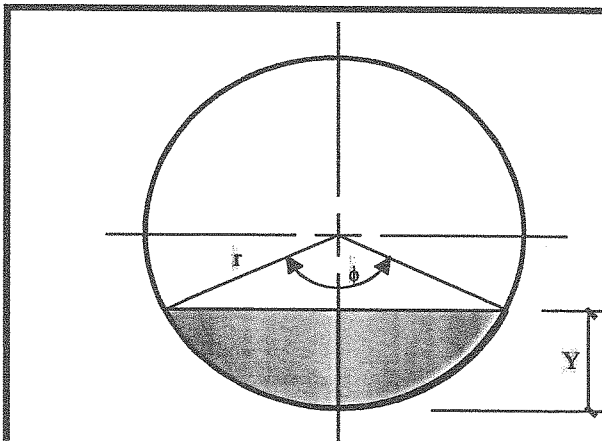

$$r = r \cdot \left(1 - \cos\left(\frac{\phi}{2}\right)\right)$$

$$A = \frac{r^2}{2} \cdot (\phi - \sin\phi)$$

$$C = r \cdot \phi$$

$$R = \frac{A}{C}$$

$$\% = \frac{Y}{2 \cdot r}$$

# DIAGRAMMA DI DEFLUSSO SPECIFICO - SEZ. CIRCOLARE

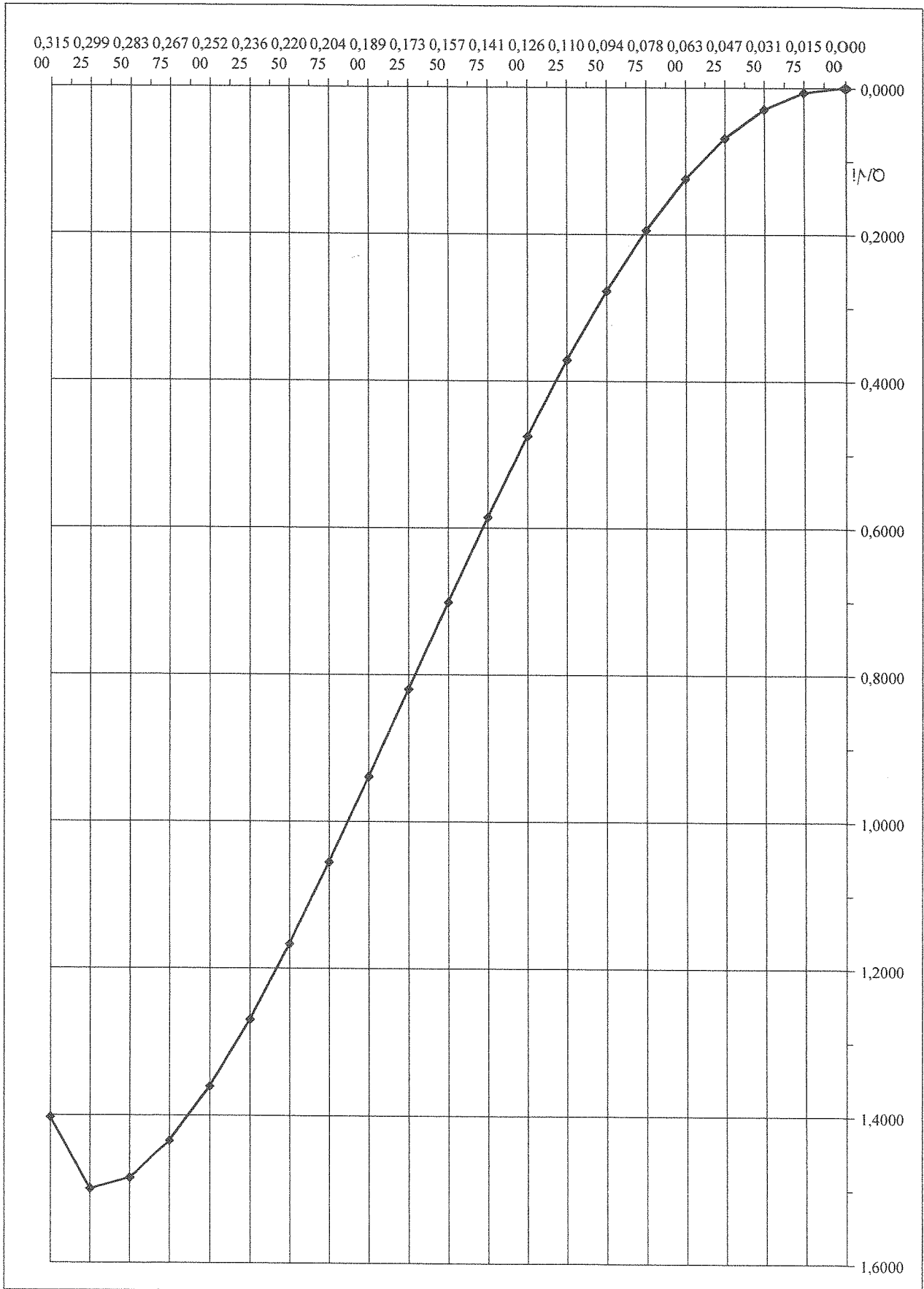

## **INSERIMENTO AMBIENTALE**

In relazione alla presenza dell'obbligo di realizzazione di una fascia di mitigazione paesistico/ambientale lungo il confine nord di separazione tra la nuova zona residenziale ed il tracciato di Via alla Cava se ne prevede la realizzazione. La tavola di progetto 03 – Planivolumetrico identifica l'area in oggetto.

Gli interventi previsti comprendono la sistemazione del terreno, la seminazione a prato e la realizzazione di un marciapiede inerbato a completamento del percorso pedonale lungo Via alla Cava. Tale scelta risulta ottimale per zone soggette a limitata intensità di passaggio pedonale come quella in oggetto e al contempo garantisce una soluzione efficace e duratura ma al tempo stesso una valida alternativa alle superfici asfaltate impermeabili alle precipitazioni.

## **NORME DI ATTUAZIONE**

In sede di istanza di titolo abilitativo i progetti edilizi dovranno attenersi alle disposizioni normative dettate dal P.G.T. vigente con particolare riguardo alle direttive di cui all' art. 32 NTA – PdR, fatte salve le possibilità contemplate dall'art. 9, ultimo comma secondo capoverso D.M. 02.04.68 n°. 1444.

Tenuto conto dell'impostazione progettuale del P.A., è possibile apportare in sede esecutiva le modifiche previste dall'art. 14, comma 12, L.R. 12/2005 così come già previsto dall'art.7, comma 10, L.R. 13/1997, ivi comprese quelle rettifiche o adattamenti ai tracciati stradali che tale fase di intervento dovesse richiedere per ottenere l'ottimizzazione dell'impianto distributivo e funzionale.

Per le scelte di finitura esterna, oltre a rispettare i fondamentali requisiti di natura tecnologico, funzionali e di risparmio energetico, si valuteranno anche le componenti estetiche e formali in modo adeguato rispetto allo stato dei luoghi.

## **EDIFICAZIONE**

Gli edifici saranno posizionati nel rispetto delle distanze dai confini, dalle sedi viarie facendo riferimento allo specifico comma dell' art. 12 delle NTA - PdR, dagli altri edifici ed entro il perimetro di scorrimento indicato nella tavola di progetto n° 03 – Planivolumetrico.

Si riparta a titolo di chiarimento stralcio dell' articolo succitato nella parte interessata:

*Art. 12 – CARATTERISTICHE TECNICHE DELLE STRADE E FASCE DI RISPETTO*

*STRADALE*

*....( Omissis ) ....*

*Laddove non diversamente specificato dagli elaborati del PGT dovranno comunque essere sempre rispettate, nell'edificazione degli edifici, le seguenti distanze minime dalle strade:*

- ml 5,00 per strade di larghezza inferiore a 7 m;*
- ml 7,50 per strade di larghezza compresa tra ml 7 e ml 15;*
- ml 10,00 per strade di larghezza superiore a 15 ml.*

*Le misure prescritte nel presente articolo si intendono riferite alla distanza minima dell'edificio:*

- dal ciglio stradale, intendendo per tale il limite della sede stradale (comprensiva delle aree di pertinenza quali marciapiedi, banchine, fossi, scoli, scarpate) ove esistente;*
- ovvero dagli eventuali nuovi allineamenti o allargamenti o limiti di nuove strade previste dal PGT.*

*Sono ammesse distanze inferiori a quelle suindicate nel caso di intervento urbanistico in attuazione di previsione planivolumetrica derivante da strumento urbanistico attuativo.*

*....( Omissis ) ....*

Le caratteristiche architettoniche, i materiali e i colori saranno tali da armonizzare le costruzioni con l'ambiente circostante, ricercando altresì una omogeneità tipologica nel suo complesso.

Le destinazioni saranno quelle previste per gli ambiti residenziali a volumetria assegnata soggetti a pianificazione attuativa così come previste dall' art. 32 NTA - PdR D1 ivi comprese quelle attività che risultino compatibili con il carattere prettamente residenziale della zona come già specificate al capitolo SITUAZIONE URBANISTICA – Previsioni urbanistiche vigenti.



**COMPUTO METRICO ESTIMATIVO**

- 1. Riqualificazione Via Milanino**
- 2. Realizzazione parcheggio pubblico**

Num.Ord. TARIFFA	DESIGNAZIONE DEI LAVORI	DIMENSIONI				Quantità	IMPORTI	
		par.ug.	lung.	larg.	H/peso		unitario	TOTALE
1/1 4070	<p align="center"><b>RIQUALIFICAZIONE VIA MILANINO</b></p> <p align="center"><b>SCAVI - DEMOLIZIONI (Cat 1)</b></p> <p>Scoticamento superficiale da eseguirsi prevalentemente con mezzo meccanico.</p> <p>Scoticamento superficiale da eseguirsi prevalentemente con mezzo meccanico, all'asciutto o in presenza di acqua,, compreso il taglio delle piante e l'estirpazione di radice e ceppaie, compresa la rimozione dello strato vegetale fino alla profondità necessaria comunque non superiore a cm.20, compreso il trasporto a rifiuto con qualsiasi mezzo del materiale di scavo.</p> <p>- Allargamento Via Milanino (lato PA2)</p> <p align="right">SOMMANO m2</p>		65,50			65,50	2,80	183,40
						65,50		
2/2 4010	<p>Scavo a paleggio a cielo scoperto, per sbancamenti o formazione cassonetto stradale.</p> <p>Scavo a paleggio a cielo scoperto, per sbancamenti o fondazioni del corpo stradale, per la formazione del cassonetto di contenimento e della fondazione delle carreggiate stradali, per impostazioni di opere d'arte ed infine anche a sezione ristretta ed obbligata per fondazioni di opere d'arte e per posa di tombinature (purchè la larghezza della sezione sia superiore a metri1.50 (metri uno e centimetri cinquanta), in terreno di qualsiasi natura e consistenza, esclusa solo la roccia da mina, con ogni mezzo d'opera necessario sia all'asciutto che in presenza di acqua. La voce comprende la demolizione di vecchi condotti, camerette e di trovanti di volume inferiori a 0,75 mc, la demolizione di murature sia a secco che di malta o calcestruzzo, sia isolate che incorporate negli scavi e l'eventuale recupero ed accatastamento in cantiere del materiale, la deviazione delle acque superficiali, l'aggottamento delle acque sul fondo dello scavo, la rimozione di cordoli, il taglio degli alberi, l'estirpazione delle ceppaie, il reintegro a tergo delle strutture, la profilatura delle scarpate, il reinterro con costipamento e livellazione meccanica del piano di cassonetto stradale. Inoltre sono compresi il carico sui mezzi, il trasporto per il riutilizzo in cantiere, cantieri limitrofi, in pubbliche discariche o impianti di recupero autorizzati.</p> <p>- Sedime stradale Via Milanino</p> <p align="right">SOMMANO m3</p>		360,00		0,60	216,00	9,50	2.052,00
						216,00		
3/3 4035	<p>Onere per lo smaltimento del materiale di risulta.</p> <p>Onere per lo smaltimento del materiale di risulta proveniente da scavi, demolizioni di murature e/o di roccia alle pubbliche discariche o ad impianti di recupero autorizzati secondo le normative vigenti - Da presentarsi obbligatoriamente alla D.L. le bolle che confermino il conferimento presso l'impianto, senza tale documentazione non verrà corrisposto l'onere relativo.</p> <p>- Sedime stradale Via Milanino</p>		360,00		0,60	216,00		

		SOMMANO m3			216,00	7,10	1.533,60
4/4 5065	Esecuzione di taglio di piante in corrispondenza delle aree interessate dai lavori						
	Esecuzione di taglio di piante, sulle scarpate o sulle aree interessate dai lavori, compresa l'estirpazione delle ceppaie, delle radici, ed il carico sui mezzi, il trasporto ed il conferimento a discarica autorizzata del materiale di risulta, compreso corrispettivo per diritti di discarica. Con circonferenza superiore a cm. 20 di diametro.						
	- Piante su allargamento Via Milanino (lato PA2)				2,00		
	SOMMANO cadauno				2,00	61,00	122,00
5/5 5095	Rimozione di cartelli stradali attualmente esistenti sulla Via Milanino						
	Rimozione di cartello stradale compreso il trasporto in luogo sicuro per l'eventuale riutilizzo.						
	-Rimozione all'intersezione con Via alla Cava				1,00		
	SOMMANO cadauno				1,00	60,00	60,00
	<b>CORPO STRADALE (Cat 2)</b>						
6/6 8150.a	Fornitura e posa di tessuto geotessile tessuto non tessuto, peso unitario 290 gr./mq.						
	Fornitura e posa in opera, con personale specializzato, di strato geotessile tessuto non tessuto opportunamente steso e fissato su tutta la superficie in modo da garantire una esecuzione a regola d'arte. Costituito da filo continuo al 100% di polipropilene, resistente alle sostanze acide ed alcaline, ai microrganismi ed ai batteri, imputrescibile, comprese le sovrapposizioni e cuciture. Caratteristiche geotessile: resistenza a trazione piana (DIN 53857-2) 870 N/5 cm.; allungamento al carico massimo 40%; resistenza a trazione GRAB (ASTM 1682) 1440N; resistenza al punzonamento con pistone CBR (DIN 54307) 3030 N; coefficiente permeabilita' per filtrazione trasversale sotto 2 KN/mq, K=3.5 X 0.000.1 m/s.						
	A: del peso unitario di 290 gr/mq.						
	- Sedime stradale Via Milanino	1,10	360,00		396,00		
	SOMMANO m2				396,00	2,20	871,20
7/7 8020	Fornitura, avvicinamento, stesa e cilindatura ghiaia, spaccato di roccia o materiale arido per sottofondo stradale						
	Fornitura, avvicinamento, stesa e cilindatura di ghiaia, spaccato di roccia o materiale arido stabilizzato per sottofondi, ricariche, correzioni di livellette, risagomatura del piano viabile e formazione di drenaggi, secondo le livellette e i piani disposti dalla DL, compresa la cilindatura meccanica con rullo vibrante di effetto equivalente, l'innaffiatura del materiale da cilindrare misurato in opera dopo il costipamento e quanto altro occorra per dare il lavoro ultimato a regola d'arte. La compattazione e l'innaffiamento saranno eseguiti per strati non superiori a 30 cm.						
	- Realizzazione di piano stradale Via Milanino		360,00		0,50	180,00	
	SOMMANO m3				180,00	25,00	4.500,00
8/8 8025	Fornitura e posa di mista stabilizzata spessore cm. 10/12 medio soffice per intasamento di sottofondo stradale.						

	Fornitura e posa di mista stabilizzata spessore cm. 10/12 medio soffice per intasamento di sottofondo stradale e per risagomatura del piano viabile; compresa preparazione del piano di posa, inaffiatura, ricarica, cilindratura e quant'altro occorre per dare il lavoro ultimato a regola d'arte. - Sagomatura piano stradale Via Milanino	360,00		360,00		
	SOMMANO m2			360,00	5,40	1.944,00
9/9 7100	Sopralzo di chiusini, pozzetti, griglie e simili, in carreggiata o in banchina, comprese opere murarie necessarie  Sopralzo di chiusini, pozzetti, griglie e simili, esistenti in carreggiata o in banchina, da porre alla quota definitiva del piano di rotolamento. Sono compresi il sopralzo dell'intelaiatura e tutte le opere di murature e di fabbro ferraio, e di materiali necessari per dare l'opera a perfetta regola d'arte. Nel caso di asfaltature di strade i chiusini devono essere sopralzati prima dell'asfaltatura dei piani viabili.  - Chiusini reti esistenti			10,00		
	SOMMANO cadauno			10,00	88,00	880,00
10/10 8040.a	Fondazione in conglomerato bituminoso (tout venant bitumato), compresa la relativa rullatura. Fondazione in conglomerato bituminoso sabbio/ghiaioso (tout venant bitumato), con bitume penetrazione 80-100, compreso materiali, stendimento con vibrofinitrice e rullatura con rullo di peso adeguato, in spessori finiti non inferiori a 6 cm, misurati per spessori finiti, al 3,50%-4,50% di bitume sul peso del conglomerato  - Formazione del piano stradale Via Milanino	360,00	0,10	36,00		
	SOMMANO m3			36,00	168,00	6.048,00
11/11 8051	Tappeti di usura in conglomerato bituminoso, spessore finito mm 30 Tappeti di usura in conglomerato bituminoso con bitume penetrazione 180/200, al 5%-6% del peso dell'inerte, confezionato con graniglia e sabbia, compresi materiali, stendimento con vibrofinitrice e rullatura con rullo di peso adeguato, compreso pulizia ed emulsionatura d'ancoraggio: spessore finito 30 mm con graniglia in pezzatura fino a 18-20 mm  - Finitura del piano stradale Via Milanino	360,00		360,00		
	SOMMANO m2			360,00	7,20	2.592,00
	<b>SOTTOSERVIZI (Cat 3)</b>					
12/12 IMPO2	Rimozione pali esistenti per linee aeree ENEL e demolizione relativi pozzetti Rimozione pali esistenti per linee aeree ENEL e demolizione relativi pozzetti compreso trasporto e ogni onere per il conferimento dei materiali di risulta alla discarica. -Rimozione palo Via Milanino			1,00		
	SOMMANO cadauno			1,00	500,00	500,00
13/13 4015	Scavo parziale a macchina fino a qualunque profondità, in sezione ristretta ed obbligatoria					

	<p>Scavo parziale a macchina fino a qualunque profondità, in sezione ristretta ed obbligata (avente larghezza non superiore a 1.50 m), anche in presenza di traffico e anche in presenza di acqua, compresi il paleggio, la deviazione delle acque superficiali, l'aggottamento delle acque sul fondo dello scavo, la rimozione di cordoli, la demolizione di vecchi condotti, di camerette e di trovanti di volume inferiore a 0,75 mc, l'eventuale decespugliamento, il reinterro a tergo delle strutture, la profilatura delle scarpate, il reinterro con costipamento e livellazione meccanica del piano di cassonetto stradale, la sistemazione nell'ambito del cantiere oppure l'eventuale carico sui mezzi e trasporto per il riutilizzo in cantiere, cantieri limitrofi, in pubbliche discariche o impianti di recupero autorizzati.. La voce comprende il costo dei movieri per scavo in presenza di traffico.</p>							
	- Cavidotti interrati ENEL su Via Milanino	50,00	0,600	1,200	36,00			
	SOMMANO m3				36,00	16,00	576,00	
14/14 4035	<p>Onere per lo smaltimento del materiale di risulta</p> <p>Onere per lo smaltimento del materiale di risulta proveniente da scavi, demolizioni di murature e/o di roccia alle pubbliche discariche o ad impianti di recupero autorizzati secondo le normative vigenti - Da presentarsi obbligatoriamente alla D.L. le bolle che confermino il conferimento presso l'impianto, senza tale documentazione non verrà corrisposto l'onere relativo.</p>							
	- Cavidotti interrati ENEL su Via Milanino	50,00	0,600	1,200	36,00			
	SOMMANO m3				36,00	7,10	255,60	
15/15 8015	<p>Fornitura, avvicinamento, stesa ghiaia mista, bocciame o ... zione di drenaggi, correzione di livellete e risagomatura.</p> <p>Fornitura, avvicinamento, stesa e cilindatura di ghiaia, spaccato di roccia o materiale arido stabilizzato per riempimenti, ricariche, formazione di drenaggi, correzione di livellete e risagomatura. Nella è compreso la costipazione del materiale con mezzi meccanici e/o manuali.</p>							
	- Cavidotti interrati ENEL su Via Milanino	50,00	0,600	1,000	30,00			
	SOMMANO m3				30,00	16,00	480,00	
16/16 7010.b	<p>F.p.o. tubi rigidi in PVC a parete strutturata Serie SN 4 KN/m2, diametro esterno 160 mm</p> <p>Fornitura e posa in opera di tubi rigidi e pezzi speciali in P.V.C. a parete strutturata Serie SN 4 KN/m<sup>2</sup>, lisci internamente ed esternamente privi di ondulazioni, avente classe di rigidità anulare SN = 4 KN/m<sup>2</sup> costruiti per estrusione di un particolare profilo a cavità interne disposte in posizione longitudinale di forma geometrica tale da garantire la rigidità anulare richiesta in conformità al EN 13476-1 Tipo A1. Le tubazioni della fornitura saranno fornite in barre della lunghezza utile di m. 3 o m. 6 corredate da bicchiere di giunzione inamovibile in gomma a tenuta idraulica quest'ultima conforme alla normativa UNI EN 681-1. Sono compresi nel prezzo lo sfilamento dei tubi, la giunzione delle barre ed eventuali pezzi speciali, la posa nello scavo, il massetto di sottofondo ed il rinfiacco in cls a q.li 2,00 di cemento R 32,5 al mc d'impasto, il collaudo idraulico, sono esclusi dal prezzo lo scavo ed il rinterro, da compensarsi a parte.</p>							
	b) diametro esterno 160 mm							

	- Cavidotti interrati ENEL Via Milanino	100,00	100,00		
	SOMMANO m		100,00	24,20	2.420,00
17/17 7075	F.p.o. di cameretta per ENEL e TELECOM di misure interne 40x40x100h con fondo Fornitura e posa in opera di cameretta per ENEL e TELECOM di misure interne 40x40x100h, con fondo, spessore delle pareti di 5 cm. in elementi prefabbricati in cls., compreso lo scavo, il rinfianco in cls ed il reinterro				
	- Linea interrata ENEL Via Milanino		2,00		
	SOMMANO cadauno		2,00	110,00	220,00
	<b>OPERE DI FINITURA - SEGNALETICA (Cat 4)</b>				
18/18 SV.01	Segnaletica verticale Segnaletica verticale: la voce comprende tutto ciò per rendere il lavoro eseguito a regola d'arte. - Messa in opera della cartellonistica verticale Via Milanino		1,00		
	SOMMANO a corpo		1,00	200,00	200,00
19/19 SO.01	Segnaletica orizzontale Segnaletica orizzontale: la voce comprende tutto ciò per rendere il lavoro eseguito a regola d'arte. - Realizzazione della segnaletica orizzontale Via Milanino		1,00		
	SOMMANO a corpo		1,00	500,00	500,00
	<b>SOTTOSERVIZI ENTI (Cat 5)</b>				
20/20 IMP01	Realizzazione di sottoservizi da parte degli Enti per l'interramento delle linee aeree di Via Milanino Realizzazione di sottoservizi da parte degli Enti -ENEL		1,00		
	SOMMANO a corpo		1,00	2.500,00	2.500,00
	<b>LAVORI IN ECONOMIA – IMPREVISTI (Cat 5)</b>				
21/21 E.01	Lavori in economia Lavori in economia – Imprevisti – Arrotondamenti - Via Milanino		1,00		
	SOMMANO a corpo		1,00	3.000,00	3.000,00
	<b>ONERI PER LA SICUREZZA (Cat 6)</b>				
22/22 OS.01	Lavori in economia Oneri specifici della sicurezza - Via Milanino		1,00		
	SOMMANO a corpo		1,00	1.000,00	1.000,00
	<b>TOTALE</b>				<b>32.437,80</b>

Num.Ord. TARIFFA	DESIGNAZIONE DEI LAVORI	IMPORTI	incid.
		TOTALE	%
	<b><u>Riepilogo CATEGORIE</u></b>		
001	SCAVI – DEMOLIZIONI	3.951,00	12,180
002	CORPO STRADALE	16.835,20	51,900
003	SOTTOSERVIZI	4.451,60	13,723
004	OPERE DI FINITURA – SEGNALETICA	700,00	2,158
005	SOTTOSERVIZI ENTI	2.500,00	7,707
006	LAVORI IN ECONOMIA – IMPREVISTI	3.000,00	9,248
007	ONERI DELLA SICUREZZA	1.000,00	3,083
	<b>Totale CATEGORIE euro</b>	<b>32.437,80</b>	<b>100,000</b>
	IVA 22%	7.136,32	
	<b>Totale euro</b>	<b>39.574,12</b>	

Num.Ord. TARIFFA	DESIGNAZIONE DEI LAVORI	DIMENSIONI				Quantità	IMPORTI	
		par.ug.	lung.	larg.	H/peso		unitario	TOTALE
1/1 4070	<p><b>PARCHEGGIO PUBBLICO su Via Milanino</b></p> <p><b>SCAVI - DEMOLIZIONI (Cat 1)</b></p> <p>Scoticamento superficiale da eseguirsi prevalentemente con mezzo meccanico.</p> <p>Scoticamento superficiale da eseguirsi prevalentemente con mezzo meccanico, all'asciutto o in presenza di acqua,, compreso il taglio delle piante e l'estirpazione di radice e ceppaie, compresa la rimozione dello strato vegetale fino alla profondità necessaria comunque non superiore a cm.20, compreso il trasporto a rifiuto con qualsiasi mezzo del materiale di scavo.</p> <p>- Parcheggio pubblico</p> <p style="text-align: right;">SOMMANO m2</p>		19,00 19,00	38,00 2,20		722,00 41,80 763,80	2,80	2.138,64
2/2 4010	<p>Scavo a paleggio a cielo scoperto, per sbancamenti o formazione cassonetto stradale.</p> <p>Scavo a paleggio a cielo scoperto, per sbancamenti o fondazioni del corpo stradale, per la formazione del cassonetto di contenimento e della fondazione delle carreggiate stradali, per impostazioni di opere d'arte ed infine anche a sezione ristretta ed obbligata per fondazioni di opere d'arte e per posa di tombinature (purchè la larghezza della sezione sia superiore a metri1.50 (metri uno e centimetri cinquanta), in terreno di qualsiasi natura e consistenza, esclusa solo la roccia da mina, con ogni mezzo d'opera necessario sia all'asciutto che in presenza di acqua. La voce comprende la demolizione di vecchi condotti, camerette e di trovanti di volume inferiori a 0,75 mc, la demolizione di murature sia a secco che di malta o calcestruzzo, sia isolate che incorporate negli scavi e l'eventuale recupero ed accatastamento in cantiere del materiale, la deviazione delle acque superficiali, l'aggottamento delle acque sul fondo dello scavo, la rimozione di cordoli, il taglio degli alberi, l'estirpazione delle ceppaie, il reintegro a tergo delle strutture, la profilatura delle scarpate, il reinterro con costipamento e livellazione meccanica del piano di cassonetto stradale. Inoltre sono compresi il carico sui mezzi, il trasporto per il riutilizzo in cantiere, cantieri limitrofi, in pubbliche discariche o impianti di recupero autorizzati.</p> <p>- Parcheggio pubblico</p> <p style="text-align: right;">SOMMANO m3</p>		19,00 19,00	38,00 2,20	0,60 0,60	433,20 25,08 458,28	2,80	1.283,18
3/3 4035	<p>Onere per lo smaltimento del materiale di risulta.</p> <p>Onere per lo smaltimento del materiale di risulta proveniente da scavi, demolizioni di murature e/o di roccia alle pubbliche discariche o ad impianti di recupero autorizzati secondo le normative vigenti - Da presentarsi obbligatoriamente alla D.L. le bolle che confermino il conferimento presso l'impianto, senza tale documentazione non verrà corrisposto l'onere relativo.</p> <p>- Parcheggio pubblico</p>		19,00	38,00	0,60	433,20		



			19,00	2,20	0,60	25,08		
		SOMMANO m3				458,28	7,10	3.253,79
		<b>CORPO STRADALE -PARCHEGGIO (Cat 2)</b>						
4/4 8150.a	Fornitura e posa di tessuto geotessile tessuto non tessuto, peso unitario 290 gr./mq. Fornitura e posa in opera, con personale specializzato, di strato geotessile tessuto non tessuto opportunamente steso e fissato su tutta la superficie in modo da garantire una esecuzione a regola d'arte. Costituito da filo continuo al 100% di polipropilene, resistente alle sostanze acide ed alcaline, ai microrganismi ed ai batteri, imputrescibile, comprese le sovrapposizioni e cuciture. Caratteristiche geotessile: resistenza a trazione piana (DIN 53857-2) 870 N/5 cm.; allungamento al carico massimo 40%; resistenza a trazione GRAB (ASTM 1682) 1440N; resistenza al punzonamento con pistone CBR (DIN 54307) 3030 N; coefficiente permeabilita' per filtrazione trasversale sotto 2 KN/mq, K=3.5 X 0.000.1 m/s.  A: del peso unitario di 290 gr/mq. - Parcheggio pubblico	1,10 1,10	19,00 19,00	38,00 2,20		794,20 45,98		
		SOMMANO m2				45,98	2,20	101,16
5/5 8020	Fornitura, avvicinamento, stesa e cilindratura ghiaia, spaccato di roccia o materiale arido per sottofondo stradale Fornitura, avvicinamento, stesa e cilindratura di ghiaia, spaccato di roccia o materiale arido stabilizzato per sottofondi, ricariche, correzioni di livellette, risagomatura del piano viabile e formazione di drenaggi, secondo le livellette e i piani disposti dalla DL, compresa la cilindratura meccanica con rullo vibrante di effetto equivalente, l'innaffiatura del materiale da cilindrare misurato in opera dopo il costipamento e quanto altro occorra per dare il lavoro ultimato a regola d'arte. La compattazione e l'innaffiamento saranno eseguiti per strati non superiori a 30 cm.  - Realizzazione di piano stradale parcheggio		19,00 19,00	38,00 2,20	0,50 0,50	361,00 20,90		
		SOMMANO m3				381,90	25,00	9.547,50
6/6 8025	Fornitura e posa di mista stabilizzata spessore cm. 10/12 medio soffice per intasamento di sottofondo stradale. Fornitura e posa di mista stabilizzata spessore cm. 10/12 medio soffice per intasamento di sottofondo stradale e per risagomatura del piano viabile; compresa preparazione del piano di posa, innaffiatura, ricarica, cilindratura e quant'altro occorre per dare il lavoro ultimato a regola d'arte. - Sagomatura di piano stradale parcheggio		19,00 19,00	38,00 2,20		722,00 41,80		
		SOMMANO m2				763,80	5,40	4.124,52
7/7 8040.a	Fondazione in conglomerato bituminoso (tout venant bitumato), compresa la relativa rullatura. Fondazione in conglomerato bituminoso sabbio/ghiaioso (tout venant bitumato), con bitume penetrazione 80-100, compreso materiali, stendimento con vibrofinitrice e rullatura con rullo di peso adeguato, in spessori finiti non inferiori a 6 cm, misurati per spessori finiti, al 3,50%-4,50% di bitume sul peso del conglomerato  - Formazione del piano stradale parcheggio		30,00	5,00	0,10	15,00		

		28,20	5,00	0,10	14,10		
		19,00	6,00	0,10	11,40		
		6,50	2,00	0,10	1,30		
		34,00	6,00	0,10	20,40		
	SOMMANO m3				62,20	168,00	10.449,60
8/8 8051	Tappeti di usura in conglomerato bituminoso, spessore finito mm 30 Tappeti di usura in conglomerato bituminoso con bitume penetrazione 180/200, al 5%-6% del peso dell'inerte, confezionato con graniglia e sabbia, compresi materiali, stendimento con vibrofinitrice e rullatura con rullo di peso adeguato, compreso pulizia ed emulsionatura d'ancoraggio: spessore finito 30 mm con graniglia in pezzatura fino a 18-20 mm  - Finitura del piano stradale parcheggio	30,00	5,00		150,00		
		28,20	5,00		141,00		
		19,00	6,00		114,00		
		6,50	2,00		13,00		
		34,00	6,00		204,00		
	SOMMANO m2				622,00	7,20	4.478,40
	<b>MARCIAPIEDI (Cat 3)</b>						
9/9 8070.b	Fornitura e posa in opera di cordoni retti in granito nazionale, sezione 12x25 cm, compreso scavo, massetto e rinfiacco in cls. Fornitura e posa di cordoli in granito nazionale, Sempione o San Fedelino, a scelta della D.L., compreso lo scavo per la posa (sia in terra sia in massicciata stradale bitumata), il letto di posa e di rinfiacco in calcestruzzo, la sigillatura dei giunti e quant'altro occorra per dare l'opera finita a regola d'arte, cordoli da usare sia per i marciapiedi che per aiuole spartitraffico secondo le prescrizioni della Direzione Lavori. Cordolo in granito 25 cm (altezza) per corpi rialzati (altezza fuori terra cm 15-17):  - dimensioni di 12x25 cm, retti, bocciardati -- aiuole -- marciapiede dx (lato recinzione PA) -- marciapiede sx (lato via Milanino)	16,00			16,00		
		38,20			38,20		
		72,90			72,90		
	SOMMANO m				127,10	62,20	7.905,62
10/10 8070.c	Fornitura e posa in opera di cordoni curvi in granito nazionale, sezione 12x25 cm, compreso scavo, massetto e rinfiacco in cls. Fornitura e posa di cordoli in granito nazionale, Sempione o San Fedelino, a scelta della D.L., compreso lo scavo per la posa (sia in terra sia in massicciata stradale bitumata), il letto di posa e di rinfiacco in calcestruzzo, la sigillatura dei giunti e quant'altro occorra per dare l'opera finita a regola d'arte, cordoli da usare sia per i marciapiedi che per aiuole spartitraffico secondo le prescrizioni della Direzione Lavori. Cordolo in granito 25 cm (altezza) per corpi rialzati (altezza fuori terra cm 15-17):  - dimensioni di 12x25 cm, curvi, bocciardati -- marciapiede dx (lato recinzione PA) -- marciapiede sx (lato via Milanino)	2,30			2,30		
		14,40			14,40		
	SOMMANO m				16,70	112,00	1.870,40
11/11 6020	Fornitura e posa in opera di calcestruzzo per fondazioni armate, classe Rck => 20N/mmq						

	Fornitura e posa in opera di calcestruzzo per fondazioni armate, confezionato con due o piu' pezzature di inerti, in modo da ottenere una distribuzione granulometrica ed una categoria di consistenza adeguata all'opera da eseguire, gettato con l'ausilio di casseri, compresi gli oneri derivanti dall'uso di pompe, nastri trasportatori o elevatori per eseguire il getto a qualsiasi profondita', casseri e acciaio contabilizzati a parte. Con Rck=>20 N/mm <sup>2</sup> - Classe di esposizione XCF3							
	- Sottofondo marciapiede							
	-- marciapiede dx (lato recinzione PA)	34,50	1,50	0,12	6,21			
	-- marciapiede sx (lato via Milanino)	43,50	1,50	0,12	7,83			
	SOMMANO m3				14,04		110,00	1.544,40
12/12 6110	Fornitura e posa in opera di rete elettrosaldata in acciaio B450c (ex FeB44K) di qualsiasi diametro e maglia							
	Fornitura e posa in opera di rete elettrosaldata in acciaio B450c (ex FeB44K) di qualsiasi diametro compreso la fornitura, il trasporto, l'immagazzinamento, la lavorazione e posa secondo i disegni esecutivi, lo sfrido, le legature, gli appositi distanziatori fra i ferri ed i casseri, le prove, i controlli e i certificati di laboratorio							
	- Sottofondo marciapiede							
	-- marciapiede dx (lato recinzione PA)	1,97	34,50	1,50	101,95			
	-- marciapiede sx (lato via Milanino)	1,97	43,50	1,50	128,54			
	SOMMANO kg				230,49		1,49	343,43
13/13 8050	Tappeti di usura in conglomerato bituminoso, spessore finito mm 20							
	Tappeti di usura in conglomerato bituminoso con bitume penetrazione 180/200, al 5%-6% del peso dell'inerte, confezionato con graniglia e sabbia, compresi materiali, stendimento con vibrofinitrice e rullatura con rullo di peso adeguato, compreso pulizia ed emulsionatura d'ancoraggio:							
	- spessore finito 20 mm con graniglia in pezzatura fino a 18-20 mm.							
	- Finitura marciapiede							
	-- marciapiede dx (lato recinzione PA)	34,50	1,50		51,75			
	-- marciapiede sx (lato via Milanino)	43,50	1,50		65,25			
	SOMMANO m2				117,00		5,60	655,20
	<b>SOTTOSERVIZI (Cat 4)</b>							
14/14 4015	Scavo parziale a macchina fino a qualunque profondita', in sezione ristretta ed obbligata							
	Scavo parziale a macchina fino a qualunque profondita', in sezione ristretta ed obbligata (avente larghezza non superiore a 1.50 m), anche in presenza di traffico e anche in presenza di acqua, compresi il paleggio, la deviazione delle acque superficiali, l'aggettamento delle acque sul fondo dello scavo, la rimozione di cordoli, la demolizione di vecchi condotti, di camerette e di trovanti di volume inferiore a 0,75 mc, l'eventuale decespugliamento, il reinterro a tergo delle strutture, la profilatura delle scarpate, il reinterro con costipamento e livellazione meccanica del piano di cassonetto stradale, la sistemazione nell'ambito del cantiere oppure l'eventuale carico sui mezzi e trasporto per il riutilizzo in cantiere, cantieri limitrofi, in pubbliche discariche o impianti di recupero autorizzati.. La voce comprende il costo dei movieri per scavo in presenza di traffico.							
	- Rete Acquedotto	38,00	0,60	1,00	22,80			

	- Cavidotti Enel Sole - Illuminazione pubblica	40,00	0,60	0,80	19,20		
	- Rete acque meteoriche	50,00	1,20	1,20	72,00		
	- Camerette acque meteoriche	2,00	1,20	1,20	1,73		
	- Allaccio caditoie	4,00	1,20	1,20	0,80	1,15	
	SOMMANO m3				116,88	16,00	1.870,08
15/15 4035	Onere per lo smaltimento del materiale di risulta						
	Onere per lo smaltimento del materiale di risulta proveniente da scavi, demolizioni di murature e/o di roccia alle pubbliche discariche o ad impianti di recupero autorizzati secondo le normative vigenti - Da presentarsi obbligatoriamente alla D.L. le bolle che confermino il conferimento presso l'impianto, senza tale documentazione non verrà corrisposto l'onere relativo.						
	- Rete Acquedotto	38,00	0,60	1,00	22,80		
	- Cavidotti Enel Sole - Illuminazione pubblica	40,00	0,60	0,80	19,20		
	- Rete acque meteoriche	50,00	1,20	1,20	72,00		
	- Camerette acque meteoriche	2,00	1,20	1,20	1,73		
	- Allaccio caditoie	4,00	1,20	1,20	0,80	1,15	
	SOMMANO m3				116,88	7,10	829,85
16/16 8015	Fornitura, avvicinamento, stesa ghiaia mista, bocciame o ... zione di drenaggi, correzione di livellete e risagomatura.						
	Fornitura, avvicinamento, stesa e cilindratura di ghiaia, spaccato di roccia o materiale arido stabilizzato per riempimenti, ricariche, formazione di drenaggi, correzione di livellete e risagomatura. Nella è compreso la costipazione del materiale con mezzi meccanici e/o manuali.						
	- Rete Acquedotto	38,00	0,60	0,80	18,24		
	- Cavidotti Enel Sole - Illuminazione pubblica	40,00	0,60	0,60	14,40		
	- Rete acque meteoriche	50,00	1,20	1,00	60,00		
	- Camerette acque meteoriche	2,00	1,20	1,20	1,44		
	- Allaccio caditoie	4,00	1,20	1,20	0,60	,86	
	SOMMANO m3				94,94	16,00	1.519,10
17/17 7045.c	Fornitura e posa in opera di tubazioni in PEAD diametro esterno 90 mm						
	Fornitura e posa in opera di tubazioni in polietilene ad alta densità (PEAD), per condotte di acqua potabile e liquidi alimentari e corrosivi in pressione secondo le norme UNI 7611-76 e 7615-76, tipo 312 conforme alle circolari del Ministero della Sanità relative ai manufatti per liquidi alimentari, PE 80 tipo SDR11 (PN 12,5 o superiore) con contrassegno dei tubi del marchio di conformità dell'Istituto Italiano dei Plastici I.I.P. Compresa lasaldatura testa a testa o pezzi speciali per giunti, il rinfianco ed il ricoprimento in sabbia:						
	c) diametro esterno 90 mm						
	- Rete Acquedotto	38,00			38,00		
	SOMMANO m				38,00	12,50	475,00
18/18 7040.c	F.p.o. di tubazioni in polietilene corrugato esternamente e con parete interna liscia, diametro esterno 110 mm						

	<p>Fornitura e posa in opera di tubazioni a doppio strato in polietilene strutturato ad alta densità, corrugato esternamente e con parete interna liscia, costruito con processo di coestruzione, resistenza allo schiacciamento*450 N, resistenza elettrica di isolamento 100 Mohm, rigidità elettrica 800 kV/cm, giuntabile a manicotto, conforme alle norme IMQ e CEI EN 50086-1-2-4, compreso il rinfiacco in cls. a q.li 2,00 di cemento R 32,5 al mc d'impasto, scavo da contabilizzare a parte:</p>					
	<p>c) diametro esterno 110 mm</p> <p>- Linea interrata Enel Sole - illuminazione pubblica</p> <p style="text-align: right;">SOMMANO m</p>	40,00		40,00		
				40,00	10,95	438,00
19/19 7060	<p>Fornitura e posa in opera di plinti in cls prefabbricati per pali illuminazione pubblica con pozzetto enel incorporato</p> <p>Fornitura e posa in opera di plinti in cls prefabbricati per pali illuminazione pubblica con pozzetto enel incorporato, compreso lo scavo, il reinterro e l'inserimento nel pozzetto della tubazione per il collegamento elettrico, il tutto per dare il lavoro finito a regola d'arte.</p> <p>- Nuovi punti luce IP ENEL Sole</p> <p style="text-align: right;">SOMMANO cadauno</p>			2,00		
				2,00	520,00	1.040,00
20/20 7075	<p>F.p.o. di cameretta per ENEL e TELECOM di misure interne 40x40x100h con fondo</p> <p>Fornitura e posa in opera di cameretta per ENEL e TELECOM di misure interne 40x40x100h, con fondo, spessore delle pareti di 5 cm. in elementi prefabbricati in cls., compreso lo scavo, il rinfiacco in cls ed il reinterro</p> <p>- Linea interrata IP ENEL Sole</p> <p style="text-align: right;">SOMMANO cadauno</p>			2,00		
				2,00	110,00	220,00
21/21 7010.b	<p>F.p.o. tubi rigidi in PVC a parete strutturata Serie SN 4 KN/m2, diametro esterno 160 mm</p> <p>Fornitura e posa in opera di tubi rigidi e pezzi speciali in P.V.C. a parete strutturata Serie SN 4 KN/m<sup>2</sup>, lisci internamente ed esternamente privi di ondulazioni, avente classe di rigidità anulare SN = 4 KN/m<sup>2</sup> costruiti per estrusione di un particolare profilo a cavità interne disposte in posizione longitudinale di forma geometrica tale da garantire la rigidità anulare richiesta in conformità al EN 13476-1 Tipo A1. Le tubazioni della fornitura saranno fornite in barre della lunghezza utile di m. 3 o m. 6 corredate da bicchiere di giunzione inamovibile in gomma a tenuta idraulica quest'ultima conforme alla normativa UNI EN 681-1. Sono compresi nel prezzo lo sfilamento dei tubi, la giunzione delle barre ed eventuali pezzi speciali, la posa nello scavo, il massetto di sottofondo ed il rinfiacco in cls a q.li 2,00 di cemento R 32,5 al mc d'impasto, il collaudo idraulico, sono esclusi dal prezzo lo scavo ed il rinterro, da compensarsi a parte.</p> <p>b) diametro esterno 160 mm</p> <p>- Rete acque meteoriche e allaccio caditoie</p> <p style="text-align: right;">SOMMANO m</p>	8,00		8,00		
				8,00	24,20	193,60
22/22 7010.c	<p>F.p.o. tubi rigidi in PVC a parete strutturata Serie SN 4 KN/m2, diametro esterno 200 mm</p>					

	<p>Fornitura e posa in opera di tubi rigidi e pezzi speciali in P.V.C. a parete strutturata Serie SN 4 KN/m<sup>2</sup>, lisci internamente ed esternamente privi di ondulazioni, avente classe di rigidità anulare SN = 4 KN/m<sup>2</sup> costruiti per estrusione di un particolare profilo a cavità interne disposte in posizione longitudinale di forma geometrica tale da garantire la rigidità anulare richiesta in conformità al EN 13476-1 Tipo A1. Le tubazioni della fornitura saranno fornite in barre della lunghezza utile di m. 3 o m. 6 corredate da bicchiere di giunzione inamovibile in gomma a tenuta idraulica quest'ultima conforme alla normativa UNI EN 681-1. Sono compresi nel prezzo lo sfilamento dei tubi, la giunzione delle barre ed eventuali pezzi speciali, la posa nello scavo, il massetto di sottofondo ed il rinfianco in cls a q.li 2,00 di cemento R 32,5 al mc d'impasto, il collaudo idraulico, sono esclusi dal prezzo lo scavo ed il rinterro, da compensarsi a parte.</p>				
	<p>c) diametro esterno 200 mm - Rete acque meteoriche</p>	25,00	25,00		
	SOMMANO m		25,00	29,30	732,50
23/23 7010.d	<p>F.p.o. tubi rigidi in PVC a parete strutturata Serie SN 4 KN/m<sup>2</sup>, diametro esterno 250 mm</p> <p>Fornitura e posa in opera di tubi rigidi e pezzi speciali in P.V.C. a parete strutturata Serie SN 4 KN/m<sup>2</sup>, lisci internamente ed esternamente privi di ondulazioni, avente classe di rigidità anulare SN = 4 KN/m<sup>2</sup> costruiti per estrusione di un particolare profilo a cavità interne disposte in posizione longitudinale di forma geometrica tale da garantire la rigidità anulare richiesta in conformità al EN 13476-1 Tipo A1. Le tubazioni della fornitura saranno fornite in barre della lunghezza utile di m. 3 o m. 6 corredate da bicchiere di giunzione inamovibile in gomma a tenuta idraulica quest'ultima conforme alla normativa UNI EN 681-1. Sono compresi nel prezzo lo sfilamento dei tubi, la giunzione delle barre ed eventuali pezzi speciali, la posa nello scavo, il massetto di sottofondo ed il rinfianco in cls a q.li 2,00 di cemento R 32,5 al mc d'impasto, il collaudo idraulico, sono esclusi dal prezzo lo scavo ed il rinterro, da compensarsi a parte.</p>				
	<p>d) diametro esterno 250 mm - Rete acque meteoriche</p>	8,00	8,00		
	SOMMANO m		8,00	39,00	312,00
24/24 7010.e	<p>F.p.o. tubi rigidi in PVC a parete strutturata Serie SN 4 KN/m<sup>2</sup>, diametro esterno 315 mm</p> <p>Fornitura e posa in opera di tubi rigidi e pezzi speciali in P.V.C. a parete strutturata Serie SN 4 KN/m<sup>2</sup>, lisci internamente ed esternamente privi di ondulazioni, avente classe di rigidità anulare SN = 4 KN/m<sup>2</sup> costruiti per estrusione di un particolare profilo a cavità interne disposte in posizione longitudinale di forma geometrica tale da garantire la rigidità anulare richiesta in conformità al EN 13476-1 Tipo A1. Le tubazioni della fornitura saranno fornite in barre della lunghezza utile di m. 3 o m. 6 corredate da bicchiere di giunzione inamovibile in gomma a tenuta idraulica quest'ultima conforme alla normativa UNI EN 681-1. Sono compresi nel prezzo lo sfilamento dei tubi, la giunzione delle barre ed eventuali pezzi speciali, la posa nello scavo, il massetto di sottofondo ed il rinfianco in cls a q.li 2,00 di cemento R 32,5 al mc d'impasto, il collaudo idraulico, sono esclusi dal prezzo lo scavo ed il rinterro, da compensarsi a parte.</p>				
	<p>e) diametro esterno 315 mm</p>				

	- Rete acque meteoriche							
		SOMMANO m	11,00			11,00		
						11,00	46,50	511,50
25/25 7050	F.p.o. di cameretta di manovra o ispezione, dimensioni interne 100x100x100 cm, ad elementi prefabbricati in c.c.a. Fornitura in opera di cameretta di manovra o ispezione, dimensioni interne 100x100x100 cm, ad elementi prefabbricati in c.c.a. (sp. 10 cm.) e soletta prefabbricata in c.c.a. (sp. 20 cm.) prevista per sovraccarichi stradali, da eseguirsi a qualsiasi profondità con riferimento ai particolari costruttivi allegati. Sono compresi nel prezzo: la fondazione in calcestruzzo di cemento tipo R 325 dosato a q.li 1.50 per mc, la sigillatura dei giunti, la scaletta tipo alla marinara, fornitura, posa e allacciamento delle tubazioni di scarico, la finitura e la lisciatura del fondo, chiusini esclusi.							
	- Rete tombinatura camerette su parcheggio					2,00		
		SOMMANO cadauno				2,00	400,00	800,00
26/26 7070	F.p.o. pozzetti in cls prefabbricato, 45x45x90/120 con sifone incorporato Fornitura e posa in opera di pozzetti laterali in cemento prefabbricati tipo strada e marciapiede sezione 45x45x90/120 con sifone incorporato, compresa la sigillatura dei giunti, lo scavo, il rinfianco in calcestruzzo, il reinterro e collegamento alla condotta scarico con tubo in PVC rigido conformi norma UNI EN 1401-1 tipo SN4 per condotte di scarico interrato, giunto a bicchiere con anello in gomma, compreso il massetto di sottofondo ed il rinfianco in calcestruzzo a q.li 1,50 d. 250 mm							
	- Caditoie rete tombinatura					4,00		
		SOMMANO cadauno				4,00	145,00	580,00
27/27 7085	F.p.o. di chiusini e griglie in ghisa sferoidale carrabili, rispondenti alla norma EN 124 Fornitura e posa in opera di chiusini e griglie in ghisa sferoidale carrabili, completi di telaio con guarnizione antirumore, rispondenti alla norma EN 124, classe D400 su strada / classe C250 su banchine e marciapiedi, compresa la messa in quota al piano stradale, sigillatura in conglomerato bituminoso.							
	- griglie caditoie stradale		4,00		60,00	240,00		
	- chiusini camerette acque meteoriche		2,00		150,00	300,00		
	- chiusini pozzetti linea IP		2,00		60,00	120,00		
		SOMMANO kg				660,00	3,20	2.112,00
	<b>OPERE DI FINITURA - SEGNALETICA (Cat 5)</b>							
28/28 9050	Fornitura e stesa a modellazione di terra da coltivo proveniente da strato colturale attivo Fornitura e stesa a modellazione di terra da coltivo proveniente da strato colturale attiv, priva di radici e di erbe infestanti permanenti, di ciottoli, cocci ecc.:							
	- lavorazione a mano							
	-- Predisposizione aiuole parcheggio		20,50		0,40	8,20		
		SOMMANO m3				8,20	22,60	185,32
29/29 9060	Fornitura e posa in opera di tappeto erboso							

	Fornitura e posa in opera di tappeto erboso, formato da un miscuglio di graminacee e/o leguminose, ecc in zolle o strisce di spessore 3/5 cm per inerbimento (a pronto effetto) di superficie a prato				
	-- Predisposizione aiuole parcheggio	20,50		20,50	
	SOMMANO m			20,50	9,30
30/30 SV.02	Segnaletica verticale				
	Segnaletica verticale: la voce comprende tutto ciò per rendere il lavoro eseguito a regola d'arte.				
	- Messa in opera della cartellonistica verticale area parcheggio			1,00	
	SOMMANO a corpo			1,00	400,00
31/31 SO.02	Segnaletica orizzontale				
	Segnaletica orizzontale: la voce comprende tutto ciò per rendere il lavoro eseguito a regola d'arte.				
	- Messa in opera della segnaletica orizzontale area parcheggio			1,00	
	SOMMANO a corpo			1,00	1.000,00
32/32 N005	Fornitura di dissuasori parapedoni da posizionarsi sul marciapiede ad interasse 2 m.				
	Fornitura di dissuasori a paletto con occhielli realizzati in acciaio En 10111DDI spessore 20/10, successivamente zincato a freddo e verniciato a polveri P.P. Il dissuasore è costituito da un tubolare diam. 100 mm tagliato al laser sulla parte superiore con inclinazione 46° dove viene fissata una piastra saldata con saldatura a filo continuo e successivamente lucidata rendendola impercettibile alla vista. Versione per il fissaggio tramite malta cementizia fornita con un prolungamento sottoflangia, quest'ultima senza fori, di 250 mm. La voce comprende anche il posizionamento di catena in acciaio verniciato da fissarsi agli occhielli del tubolare.				
	- Posizionamento sul marciapiede lato via Milanino			40,00	
	SOMMANO m			40,00	90,00
33/33 9085	Fornitura e posa in opera di palo per illuminazione esterna				
	Fornitura e posa in opera di palo per illuminazione esterna tipo acciaio conico zincato, completo di foro per cavi, asola per cassetta e di attacco con dado per messa a terra; spessore 4/3.5 mm. Inclusi i materiali ed i collegamenti necessari per rendere l'impianto perfettamente funzionante, l'allacciamento rete ENEL, il quadro di comando protezione e salvavita, interruttore crepuscolare, porta lampada a doppio isolamento, lampada fluorescente a scarica ai vapori di sodio e/o mercurio ad alta pressione. La voce comprende anche l'esecuzione dell'impianto di terra a norme CEI, una puntazza per ogni pozzetto, la sigillatura del palo con malta in cls a ritiro compensato, ed i relativi collegamenti.				
	- Illuminazione pubblica piazzale parcheggio			2,00	
	SOMMANO cadauno			2,00	1.800,00
34/34 9110	Fornitura e posa in opera di idrante a colonna di superficie				



	Fornitura e posa in opera di idrante a colonna in ghisa con due sbocchi UNI 45 e attacco motopompa UNI 70, completo di flange e tutto quanto necessario al buon funzionamento. Valutazione per punto funzionante - Idrante su parcheggio				1,00		
	SOMMANO cadauno				1,00	575,00	575,00
	<b>SOTTOSERVIZI ENTI (Cat 6)</b>						
35/35 IMPO1	Realizzazione di sottoservizi da parte degli Enti per l'interramento delle linee aeree di Via Milanino Realizzazione di sottoservizi da parte degli Enti - ACQUEDOTTO € 2.000,00 - ENEL SOLE € 4.000,00						
	SOMMANO a corpo				1,00	6.000,00	6.000,00
	<b>LAVORI IN ECONOMIA – IMPREVISTI (Cat 7)</b>						
36/36 E.02	Lavori in economia Lavori in economia – Imprevisti – Arrotondamenti - Parcheggio pubblico				1,00		
	SOMMANO a corpo				1,00	4.000,00	4.000,00
	<b>ONERI PER LA SICUREZZA (Cat 8)</b>						
37/37 OS.02	Lavori in economia Oneri specifici della sicurezza - Parcheggio pubblico				1,00		
	SOMMANO a corpo				1,00	1.600,00	1.600,00
	<b>TOTALE</b>						<b>80.480,44</b>

Num.Ord. TARIFFA	DESIGNAZIONE DEI LAVORI	IMPORTI	
		TOTALE	incid. %
	<b><u>Riepilogo CATEGORIE</u></b>		
001	SCAVI – DEMOLIZIONI	6.675,61	8,295
002	CORPO STRADALE – PARCHEGGIO	28.701,18	35,662
003	MARCIAPIEDI	12.319,05	15,307
004	SOTTOSERVIZI	11.633,63	14,455
005	OPERE DI FINITURA – SEGNALETICA	9.550,97	11,867
006	SOTTOSERVIZI ENTI	6.000,00	7,455
007	LAVORI IN ECONOMIA – IMPREVISTI	4.000,00	4,970
008	ONERI DELLA SICUREZZA	1.600,00	1,988
	<b>Totale parziale CATEGORIE euro</b>	<b>80.480,44</b>	<b>100,000</b>
	IVA 22%	17.705,70	
	<b>Totale CATEGORIE euro</b>	<b>98.186,14</b>	

## RIEPILOGO OPERE DI URBANIZZAZIONE

<b>OPERE DI URBANIZZAZIONE</b>	
<b>RIQUALIFICAZIONE VIABILITA' LOTTO 1B</b>	
- Asse 02 (Via alla Cava)	€ 162.368,73
- Asse 03 (Via Garibaldi dir. Luisago)	€ 145.788,57
- Asse 04 (Via Fontanino)	€ 55.558,75
- Imprevisti / Servizi Enti / Sicurezza	€ 44.210,61
<b>Totale parziale opere</b>	<b>€ 407.926,66</b>
Iva 22%	€ 89.743,86
Spese tecniche	€ 8.398,00
<b>Totale opere</b>	<b>€ 506.068,52</b>
<b>RIQUALIFICAZIONE VIA MILANINO /PARCHEGGIO PUBBLICO</b>	
- Riqualificazione Via Milanino	€ 32.437,80
- Realizzazione parcheggio pubblico	€ 80.480,44
<b>Totale parziale opere</b>	<b>€ 112.918,24</b>
Iva 22%	€ 24.842,01
<b>Totale opere</b>	<b>€ 137.760,25</b>

<b>ONERI DI URBANIZZAZIONE DOVUTI</b>			
Volume Residenziale	Oneri Urb. Primarie	Oneri Urb. Secondarie	Oneri Smalt. Rifiuti
	5,52	7,35	0,00
8.000,00	44.160,00	58.800,00	0,00
<b>TOTALI</b>	<b>44.160,00</b>	<b>58.800,00</b>	<b>0,00</b>

<b>IMPORTO URBANIZZAZIONI DA REALIZZARE (primaria e secondaria)</b>	
Quota dovuta da riqualificazione viabilità (Lotto di intervento 1B)	407.926,66
Quota dovuta da spese tecniche (Lotto intervento 1B)	8.398,00
Riqualificazione Via Milanino	32.437,80
Realizzazione parcheggio pubblico antistante il PA	80.480,44
<b>TOTALE OPERE DI URBANIZZAZIONE</b>	<b>529.242,90</b>

<b>CONGUAGLI</b>	
<b>Totali oneri di urbanizzazione dovute</b>	102.960,00
<b>Totali opere urbanizzazione realizzate</b>	529.242,90
<b>Differenza totale</b>	<b>-426.282,90</b>

N.B. Gli importi relativi alle opere di urbanizzazione riportati sono al netto di IVA.

La somma delle opere relative alle opere di urbanizzazione da realizzarsi a complemento al PA risulta pari a € **529.242,90** e quindi abbondantemente superiore alle somme delle tariffe di urbanizzazione primaria e secondaria dovute.

In merito allo scomputo indistinto degli oneri di urbanizzazione primaria e secondaria si cita la giurisprudenza prevalente e consolidata attraverso due sentenze del Consiglio di Stato:

- sentenza n. 806 del 4 dicembre 1989: "lo scomputo, totale o parziale, della quota di contributo dovuta in caso di realizzazione diretta delle opere di urbanizzazione debba essere effettuato senza alcuna distinzione tra opere di urbanizzazione primaria e secondaria".

- sentenza n. 5800 del 21 dicembre 2015: "la legge non consente alcuna distinzione tra opere di urbanizzazione primaria e secondaria, di guisa che il concessionario ha diritto a che le eccedenze delle opere realizzate per un tipo di urbanizzazione rispetto all'importo del contributo dovuto per quel tipo di opere siano portate in detrazione anche dall'ammontare del contributo dovuto per le opere dell'altro tipo".

Le determinazioni di senso opposto che le amministrazione dovessero assumere potrebbero dunque essere illegittime, rappresentando peraltro, come evidenziato dal Consiglio di Stato, un ingiustificato arricchimento del Comune contrario alla volontà del legislatore

**DOCUMENTAZIONE FOTOGRAFICA**









49  
2008

